

VoiceLive

Harmony | Correction | Effects



MANUALE D'USO

IMPORTANTI NORME DI SICUREZZA



Il simbolo del lampo con la punta a freccia, racchiuso in un triangolo equilatero, avverte l'utente della presenza di un voltaggio pericoloso non isolato all'interno del prodotto, sufficientemente alto a causare il rischio di shock elettrico alle persone.



Il punto esclamativo all'interno di un triangolo equilatero, avverte l'utente della presenza di importanti istruzioni operative e di mantenimento (assistenza tecnica) nella documentazione che accompagna il prodotto.

- 1 Leggere queste istruzioni.
- 2 Conservare queste istruzioni.
- 3 Prestare attenzione ad ogni avvertenza.
- 4 Seguire tutte le istruzioni.
- 5 Non utilizzare l'unità nelle vicinanze di acqua.
- 6 Pulire unicamente con un panno asciutto.
- 7 Non ostruire nessuna apertura per la ventilazione. Effettuare l'installazione seguendo le istruzioni del costruttore.
- 8 L'unità deve essere posizionata in un luogo lontano da fonti di calore come caloriferi, stufe o altre apparecchiature che producono calore (inclusi gli amplificatori).
- 9 Non annullare la sicurezza garantita dall'utilizzo di spine polarizzate o con messa a terra. Le spine polarizzate sono caratterizzate dalla presenza di due lamine: una più grande dell'altra. Le spine con messa a terra sono caratterizzate dalla presenza di due lamine e di un "dente" per la messa a terra. La lamina maggiore e il "dente" per la messa a terra sono contemplate per garantire la tua sicurezza. Nel caso in cui la spina del cavo incluso non si inserisca perfettamente nella tua presa, si prega di contattare un elettricista per la sostituzione di quest'ultima.
- 10 Proteggere il cavo di corrente dall'essere calpestato o tirato, in particolare la presa e il punto in cui il cavo esce dall'unità.
- 11 Utilizzare unicamente accessori specificati dal costruttore.
- 12  Utilizzare esclusivamente carrelli, supporti, treppiedi, staffe, o altro specificato dal costruttore o venduto insieme all'unità. Usando un carrello, fare attenzione a non rovesciare l'unità.
- 13 Disconnettere l'unità dalla presa di corrente durante forti temporali o lunghi periodi di inutilizzo.
- 14 Ogni riparazione deve essere effettuata da personale qualificato. L'assistenza è richiesta quando l'unità risulta danneggiata in qualsiasi modo (ad esempio: cavo di corrente o presa danneggiata, del liquido o degli oggetti sono caduti all'interno, l'unità è stata esposta all'umidità o alla pioggia, l'unità non funziona correttamente oppure è caduta).

Attenzione!

- Per ridurre il rischio di fuoco o shock elettrico, non esporre questa unità a gocce o schizzi di alcun liquido. Non posizionare sull'unità oggetti contenenti liquido, come vasi o bicchieri.
- Utilizzare prese con messa a terra.
- Utilizzare un cavo elettrico a tre poli con messa a terra, come quello in dotazione.
- Ricorda che diversi tipi di voltaggio richiedono l'uso di differenti tipi di cavi e spine.
- Verifica quale tipo di voltaggio è in uso nella tua area e utilizza il tipo di cavo corretto. Controlla la seguente tabella.

Voltaggio	Prese di corrente standard
110-125V	UL817 e CSA C22.2 n° 42.
220-230V	CEE 7 pag. VII, SR sezione 107-2-D1/IEC 83 pag. C4.
240V	BS 1363 of 1984. Specifiche per spine 13A e prese di corrente.

- L'unità dev'essere installata vicino alla presa di corrente e la sua eventuale disconnessione dev'essere facilmente accessibile ed eseguibile.
- Per scollegare completamente l'alimentazione, disconnettere il cavo d'alimentazione dalla connessione AC.
- La connessione d'alimentazione dev'essere sempre facilmente accessibile.
- Non installare in uno spazio limitato.
- Non aprite l'unità - rischio di shock elettrico.

Attenzione:

Qualsiasi cambiamento e modifica non espressamente approvata in questo manuale può annullare la vostra autorità di utilizzo di questa unità.

Assistenza

- L'unità non contiene al suo interno parti utilizzabili dall'utente.
- Ogni riparazione va effettuata solo da personale qualificato.

IMPORTANTI NORME DI SICUREZZA

EMC / EMI.

Questa unità è stata testata e trovata conforme ai limiti vigenti per le apparecchiature di Classe B, in conformità della parte 15 delle norme FCC. Questi limiti sono stati predisposti per garantire una protezione contro le possibili interferenze nocive presenti in installazioni all'interno di zone abitate. Essendo l'unità in grado di generare, utilizzare e irradiare delle radio frequenze, se non installata secondo le istruzioni, essa può causare delle interferenze a sistemi di radio-comunicazione. Non è comunque possibile garantire al 100% che questo tipo di interferenze non avvengano, soprattutto in base al tipo di installazione effettuata. Se l'unità dovesse generare delle interferenze durante la trasmissione di programmi radio o televisivi, occorre per prima cosa verificare che sia proprio questa unità a causare l'interferenza (disattivando e attivando nuovamente il sistema, premendo il tasto POWER). In caso affermativo, occorre seguire i seguenti consigli:

- Reorientare o riposizionare l'antenna del sistema ricevente.
- Aumentare la distanza tra l'unità e l'apparato ricevente.
- Collegare l'unità in un circuito elettrico differente da quello dell'apparato ricevente.
- Consultare il negoziante o un installatore radio/TV qualificato.

For the customers in Canada:

This Class B digital apparatus complies with Canadian ICES-003.

Cet appareil numérique de la classe B est conforme à la norme NMB-003 du Canada.

Certificato Di Conformità

TC Electronic A/S, Sindalsvej 34, 8240 Risskov, Denmark, dichiara sotto la propria responsabilità, che il seguente prodotto:

VoiceLive - Harmony, Correction and Effects Processor

- coperto dal presente certificato e marchiato CE, è conforme ai seguenti standards:

EN 60065 (IEC60065)	Prescrizioni di sicurezza per apparecchi elettronici e loro accessori collegati alla rete per uso domestico e analogo uso generale.
EN 55103-1	Norme di famiglie di prodotto per apparecchi audio, video, audiovisivi e di comando di luci da intrattenimento per uso professionale Parte 1: Emissione.
EN 55103-2	Norme di famiglie di prodotto per apparecchi audio, video, audiovisivi e di comando di luci da intrattenimento per uso professionale Parte 2: Immunità.

Con riferimento alle regolamentazioni delle seguenti direttive:
73/23/EEC, 89/336/EEC

Emesso a Risskov, Marzo 2002
Anders Fauerskov
Chief Executive Officer

SOMMARIO

INTRODUZIONE

Sommario	3
Convenzioni del testo	3
Introduzione	5
Pannello Frontale	6
Pannello Posteriore	8
Percorso del segnale	9

QUICKSTART

Come far suonare VoiceLive	10
Orientamenti su come procedere	10
Preset Mode	10
Song Mode	12
Tasto User	13
Pedale d'espressione	13
Usare i presets Scale Harmony nei tuoi brani musicali	14
Concetti di base per l'Editing	15

OPERAZIONI DI BASE

Live Setup con chitarra	16
Live Setup con tastiera MIDI	16

OPERAZIONI DI BASE

Tipologie di parametri	17
Tipologie di Preset	17
Backup e Restore via MIDI	17
Impostazioni Global Effect Preset	17
Funzione Store	18

PRESET MODE

Preset Mode	19
Preset Direct Mode	20
Preset Voice Mode	20

PRESET EDIT SCREENS

Configuration Screen	21
Voice Edit Screen	22
Harmony Edit Screen	26
Thicken Edit Screen	28
Effects Edit Screen	30
Pitch Correct Screen	33
Special Edit Screen	35

GLOBAL EDIT SCREENS

IO Edit Screen	37
Utility Edit Screen	40

SONG MODE

Song Mode	45
Song Mode LCD Screens	45
Song Edit Mode LCD Screen	45
Funzioni Song Edit	46

HARMONY E TUNING

Harmony	48
Harmony Hold	48
Harmony Modes	48
Notes Mode	48
Shift Mode	48
Chord (Chordal) Mode	48
Scale (Scalic) Mode	49
Diatonico e Cromatico	50
Just Tuning	51

TABELLA DELLE FUNZIONI FOOTSWITCH

Funzioni Preset Mode Footswitch	52
Funzioni Song Mode Footswitch	53

SPECIFICHE

Implementazione MIDI	54
Specifiche tecniche	57

CONVENZIONI DEL TESTO

All'interno di questo manuale verranno impiegate le seguenti convenzioni di testo:

- I nomi dei controlli del pannello frontale e dei tasti, sono indicati in **GRASSETTO/MAIUSCOLO**.
- I nomi dei parametri sono indicati in MAIUSCOLO/PICCOLO.
- I valori dei parametri sono sottolineati.
- Le note speciali sono riportate in **Italico**.

INTRODUZIONE

Grazie per aver acquistato VoiceLive, il processore Harmony, Correction e d'effetti realizzato da TC-Helicon esclusivamente per l'uso "on-the-road". Lo sviluppo di questo prodotto ha richiesto uno sforzo notevole, coinvolgendo gli ingegneri TC-Helicon e gli specialisti di prodotto insieme a musicisti professionisti, in modo da creare un processore in grado di migliorare e ottimizzare realmente il segnale vocale nelle applicazioni Live. Pur avendo progettato il percorso del segnale analogico e digitale seguendo gli stessi standard tecnologici e qualitativi dei nostri processori da studio, ogni aspetto di VoiceLive, dal VOS™ Limiting all'ingresso Instrument, è stato espressamente concepito per offrire tutte le funzioni utili nelle esibizioni dal vivo.

Siamo sicuri che tu e i tuoi fans vi divertirete tantissimo con VoiceLive.

I manuali d'uso e il materiale di supporto sono costantemente aggiornati. Per ottenere ogni informazione riguardante i nostri prodotti e le ultime novità, visita il sito www.tc-helicon.com

Caratteristiche:

- Preamplificatore microfonico Studio-Quality (Burr Brown INA163) dotato di VOS™ Limiter e alimentazione phantom a 48V
- Tecnologia di processamento vocale basata sull'unità VoiceWorks, che include:
 - Processamento Vocal Harmony caratterizzato da un sonorità estremamente naturale, grazie alla tecnologia proprietaria TC-Helicon
 - Generazione Harmony HybridShift™ per creare Harmony Voices naturali e omogenee
 - "Umanizzazione" delle Harmony Voices mediante FlexTime™, Human-Modeled Vibrato, Inflection, Pitch Randomization, Portamento e Gender
 - Quattro modalità Harmony per un controllo intelligente del voicing e/o del controllo via MIDI
 - Temperamento equabile e Just Tuning per le Harmony Voices
 - Funzione HarmonyHold™ - mantiene le note delle Harmony Voices per ottenere un fraseggio armonico più interessante
 - Pitch Correction automatico mediante l'uso di scale Factory e Custom
 - Funzione Thickening per la voce principale (Lead Voice)
 - EQ a 3-bande TC Electronic, Low Cut e Compressor/Gate
 - Riverbero TC Electronic & Tap-Tempo Delay
- Otto pulsanti "smooth-travel"
- Quattro manopole Edit e una manopola Data per la gestione e la modifica dei Presets
- Ingresso per pedale d'espressione
- Controllo MIDI su tutti i parametri mediante CC e SYSEX
- Connessione MIC Pass-Thru per inviare il segnale microfonico all'impianto FOH.
- Ingresso Instrument-to-Reverb/Delay
- Processamento Harmony a 24 bit
- I/O digitale S/PDIF

Fai sempre riferimento a questo manuale d'uso, in quanto esistono numerose caratteristiche e funzioni da esplorare. Inoltre, potrai sempre contare sul supporto del nostro sito internet per qualsiasi domanda, dubbio o altro relativi all'uso e alle applicazioni di VoiceLive

Divertiti!

Il Team TC-Helicon
www.tc-helicon.com

PANNELLO FRONTALE

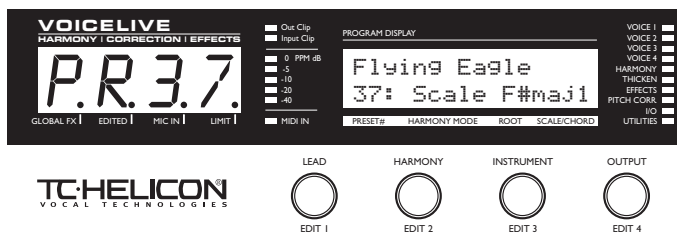

LED DISPLAY

Visualizza importanti informazioni relative all'utilizzo generale e all'editing.

INDICATORE GLOBAL FX

Segnala che è stato selezionato un Preset Global Effect. Ciò significa che, cambiando Preset, le regolazioni del riverbero e del delay rimarranno inalterate.

INDICATORE EDITED

Indica che i parametri del Preset in uso sono stati modificati. Disattivando VoiceLive oppure selezionando un altro Preset senza eseguire la funzione Store, queste modifiche andranno perse.

INDICATORE MIC IN

Indica che è stato selezionato l'ingresso microfonico.

INDICATORE LIMIT

Indica che il Limiter è attivo.

INPUT METER

Il Peak Meter indica il valore del livello del segnale in ingresso, microfonico o di linea. Il range del Meter è compreso tra 0 e -40dB.

INPUT CLIP LED

Indica che il livello del segnale in ingresso (Mic/Line o Instrument) è troppo elevato e potrebbe causare distorsione digitale. Riduci il livello alle condizioni corrette. L'Input Clip LED potrebbe lampeggiare se il Limiter è abilitato, indicando il clipping dei transienti iniziali del segnale: ciò non degraderà eccessivamente le prestazioni audio.

OUTPUT CLIP LED

Segnala il verificarsi di overflow nel DSP interno. Riduci il livello generale delle Harmony Voices e dei Vocal Effects alle condizioni corrette.

MIDI IN LED

Segnala la ricezione di messaggi MIDI compatibili.

LCD TEXT DISPLAY

Il display visualizza informazioni generali sui Preset (in **Preset Mode**), dettagliate informazioni sui Preset (**Preset Edit**) configurazioni di sistema (**I/O e Utility Edit**), dati sulle Song (**Song Mode**), oltre a qualsiasi altro importante messaggio sullo status di VoiceLive.

VOICE LEDS (1-4)

Indica lo status On/Off individuale delle Harmony Voices.

HARMONY LED

Indica lo status On/Off dell'Harmony generale.

THICKEN LED

Indica lo status On/Off del Lead Voice Thickening.

EFFECTS LED

Indica lo status On/Off degli effetti Reverb e Delay.

PITCH CORRECT LED

Indica lo status On/Off del Pitch Correction.

I/O LED

Segnala che la videata (o Screen) in uso è relativa ad un parametro edit I/O.

UTILITIES LED

Segnala che lo Screen in uso è relativo ad un parametro edit Utility.

MANOPOLE LEVEL/EDIT

Nelle modalità operative, queste manopole regolano i livelli della **Lead Voice**, delle **Harmony Voices**, dell'ingresso **Instrument** e dell'**uscita generale**. *Queste regolazioni sono memorizzabili salvando le impostazioni I/O/UTIL. Premi STORE per avviare la procedura.* Nelle modalità edit, le manopole sono utili per regolare i valori dei parametri. Nota: a fine corsa le manopole permettono lo scorrimento dei valori dei parametri. Ruota la manopola nel senso opposto per arrestare lo scorrimento ed effettua la regolazione al valore desiderato.

PANNELLO FRONTALE

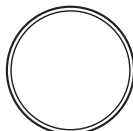
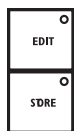

PUSH TO ENTER



TASTO EDIT

Permette di accedere agli **Edit Modes**.

TASTO STORE

Premi STORE per avviare la procedura di salvataggio. I Presets, le Songs e i parametri IO/Utility sono memorizzabili mediante questo tasto. Ciascun nome/numero di locazione Preset e Song può essere modificato dopo la prima pressione di questo tasto. Premendo il tasto STORE una seconda volta è possibile completare il processo di salvataggio dei dati.

MANOPOLA DATA

Permette di selezionare i Presets (in Preset Mode), le Songs (in Song Mode) e gli Edit Screens (in Edit Mode). Nella procedura Store la manopola DATA è utile per scegliere se salvare il Preset, la Song o i parametri IO/Util. I parametri i cui nomi sono inclusi in due parentesi triangolari (ad esempio: <STEP INS>) possono essere regolati con la manopola DATA.

ENTER

Premendo la MANOPOLA DATA si attivano speciali funzioni nelle modalità **Preset Edit** e **Song Edit**. I parametri i cui nomi sono inclusi in due parentesi triangolari (ad esempio: <Execute> MIDI-Dump) eseguono la loro funzione premendo ENTER.

PULSANTI FOOTSWITCH

Questi pulsanti sono multi-funzione, in base alla modalità operativa selezionata, e permettono il controllo di VoiceLive durante le tue esibizioni.

Per meglio comprendere il funzionamento e l'uso di questi pulsanti, consulta il paragrafo *Orientamenti su come procedere*, nella sezione *Quickstart* di questo manuale. Per maggiori informazioni relative all'operatività dei pulsanti Footswitches nell'ambito delle varie modalità, consulta la *Tabelle delle Funzioni Footswitch* nella parte finale del manuale.

Nota: i pulsanti Footswitch offrono il controllo di diverse funzioni. Per una maggiore chiarezza nella lettura di questo manuale, essi sono stati numerati da 1 a 8, come mostra l'illustrazione in alto.

PANNELLO POSTERIORE

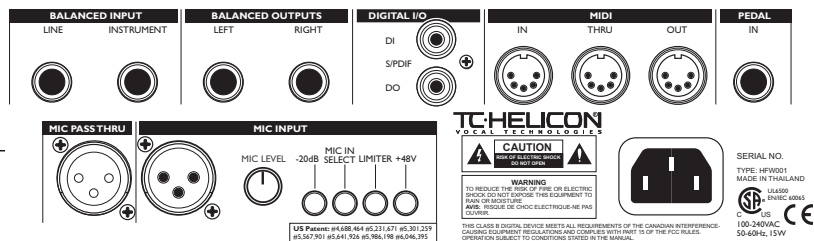

Balanced Inputs (1/4" TRS)

Line - Come ingresso Vocal principale potrai selezionare questa connessione oppure l'ingresso Mic.

Instrument - Questo ingresso può ricevere il segnale dai seguenti strumenti:

- Mixer
- Pedali per chitarra o preamplificatori
- Pickups attivi (chitarre con batterie)
- Chitarra acustica con preamplificatore
- L'uscita di una tastiera

Collegando una chitarra elettrica o acustica con pickups passivi direttamente a questo ingresso, il segnale non avrà una buona qualità audio (vedi Nota a pag. 16).

Balanced Outputs (1/4" TRS)

Left/Right - Uscita stereo di VoiceLive. Per operare in mono, usa entrambe le connessioni e imposta il parametro **OUTPUT** su **Mono** (Edit Screen **109**). Queste uscite sono collegabili direttamente ad un ingresso microfonico bilanciato usando un adattatore (da jack 1/4" TRS a XLR), purché l'ingresso non sia dotato di alimentazione Phantom. Inoltre, con segnali microfonici in ingresso, occorre impostare il parametro **OUTPUT RANGE** a valori non elevati (Edit Screen **109**). In presenza di alimentazione Phantom, occorre fare uso di DI Box per collegarsi ad ingressi microfonici.

Digital I/O

S/PDIF In/Out - Invia e riceve segnali audio digitali in formato standard S/PDIF.

MIDI

In, Out e Thru - Interfaccia MIDI Standard

Pedal In

Può accogliere pedali volume passivi e pedali d'espressione. Le funzioni del

pedale d'espressione sono programmabili per ogni Preset nell'Edit Screen **XPED** e globalmente nell'Edit Screen **UTI**.

Mic Pass Thru

Questa uscita è connessa all'ingresso microfonico ed è utile per il collegamento diretto ad una console di missaggio. Se per una qualsiasi ragione VoiceLive dovesse disattivarsi, il segnale proveniente dal microfono verrà comunque inviato al mixer esterno. Utilizzando questa connessione con un microfono che necessita di alimentazione phantom, è presente un'opzione che permette di scegliere se utilizzare l'alimentazione di VoiceLive o quella presente nel mixer.

Nota: utilizzando l'alimentazione phantom di VoiceLive insieme a quella del mixer, il microfono sarà sovralimentato.

Mic Input

Connettore Mic - Ingresso microfonico bilanciato.

Manopola MIC LEVEL - Regolazione del guadagno in ingresso dell'ingresso Mic.

-20dB - Permette l'attenuazione in ingresso di 20dB per la gestione di microfoni a condensatore con elevato livello d'uscita (oppure, con microfoni dinamici, per cantanti dotati di voce con un elevato volume).

Tasto MIC IN SELECT - Permette la selezione del microfono dell'ingresso Vocal. Se non premuto, VoiceLive utilizzerà l'ingresso Line.

Tasto LIMITER - Questo tasto abilita il VOS™ Optical Limiter per l'ingresso Mic.

+48V - Consente l'attivazione dell'alimentazione phantom +48 V per l'ingresso Mic. *Non collegare microfoni sbilanciati, oppure strumenti o processori di segnale (bilanciati o sbilanciati) nell'ingresso Mic se l'alimentazione phantom +48V è attiva.*

Nota: Per un collegamento ottimale ad apparecchiature bilanciate occorre utilizzare cavi bilanciati. Tuttavia, se le tue apparecchiature NON sono bilanciate, generalmente non avrai alcun problema.

PERCORSO DEL SEGNALE

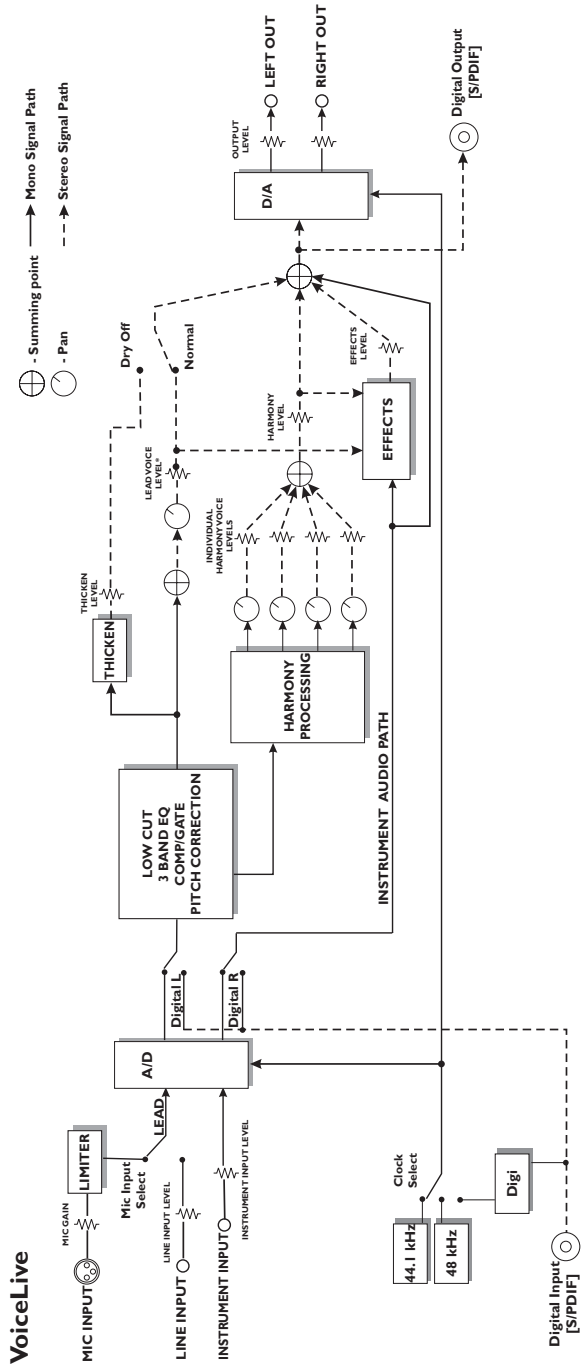

QUICKSTART

Come far suonare VoiceLive

Ecco cosa ti serve per cominciare:

- VoiceLive
- Cavo d'alimentazione
- Microfono
- Cavo d'alimentazione
- Due cavi jack-jack da 1/4"
- Un sistema PA o casse amplificate

1. Collega il cavo d'alimentazione a VoiceLive e alla presa di corrente. VoiceLive non è dotato di interruttore, perciò è sufficiente collegare il cavo d'alimentazione per attivarlo.
2. Collega i due cavi jack-jack da 1/4" alle uscite Left e Right di VoiceLive e a due ingressi del tuo sistema d'amplificazione.
3. Con le manopole MIC LEVEL e OUTPUT nella loro posizione minima (ruotate completamente a sinistra), collega il cavo microfonico al microfono e il connettore dell'altra estremità del cavo all'ingresso MIC di VoiceLive.
4. Attiva i tasti 'Microphone' e 'Limiter' presenti sul pannello posteriore (il Limiter facilita la regolazione dei livelli). Se il tuo microfono necessita di alimentazione phantom, premi il tasto 'Phantom Power'.
5. Cantando nel microfono, aumenta il volume fino a che il movimento dei Level meters nel display raggiungono '-20dB', ma senza mai causare il clip del segnale (l'Input Clip LED si illumina di rosso). Se il livello del microfono è sempre troppo alto, premi il tasto '-20dB Pad' nel pannello posteriore.
7. Impostando il sistema d'amplificazione o le due casse amplificate ad un livello di volume nominale, canta nel microfono regolando i livelli 'Lead', 'Harmony', 'Effects' e 'Output' agendo sulle manopole Edit del pannello frontale.
8. Premi sui tasti PREVIOUS/NEXT (5,6) oppure ruota la MANOPOLA DATA per provare Presets differenti.

Le caratteristiche da performance di VoiceLive

VoiceLive è stato concepito per essere il processore vocale definitivo nelle esibizioni live. Il controllo degli effetti vocali e delle armonie mediante i pulsanti Footswitch è ottenibile a vari livelli. Ad un livello base, in modalità Preset, potrai scorrere i vari Presets. Ad un livello più avanzato, in modalità Song, potrai organizzare sequenze di Presets con Markers all'interno della sequenza. Oltre a queste sofisticate possibilità di accesso ai Presets, è disponibile un pulsante USER assegnabile dall'utente e la possibilità di utilizzare un pedale d'espressione.

Orientamenti su come procedere

La maggior parte di queste procedure è effettuabile usando i pulsanti Footswitch.

Collega un microfono e posizionalo su un'asta microfonica in modo da avere le mani libere per consultare questo manuale. Segui i nostri consigli cantando nel microfono e sperimentando l'azione dei comandi di VoiceLive.

In questa sezione, daremo informazioni fondamentali sull'azione delle varie funzioni, *facendo riferimento agli "Edit Screens"*. Queste videate (o Screens) sono accessibili premendo il tasto EDIT e ruotando la MANOPOLA DATA.

Preset Mode

Questa è la modalità operativa di base di VoiceLive. All'attivazione, VoiceLive è impostato in Preset Mode.

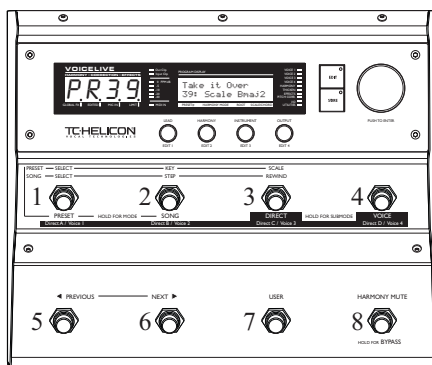

- Premi i tasti PREVIOUS/NEXT (pulsanti 5, 6) per cambiare il numero del Preset.

QUICKSTART

- Seleziona il Preset n°11 (si tratta di un Preset di tipo Scale).
- Premi il tasto USER. Ora sentirai l'effetto "Telephone Voice". Questo Preset è programmato in modo da attivare questo effetto mediante il pulsante User (canta nel microfono per verificarne il funzionamento).
- Premi il tasto Harmony Mute (8) per disattivare le armonie.
- Premi il TASTO USER e quindi il tasto HARMONY MUTE per abilitare le armonie e disabilitare l'effetto Telephone Voice.
- Tieni premuto il tasto HOLD FOR BYPASS (8) per bypassare tutti gli effetti di VoiceLive.
- Tieni premuto nuovamente il tasto HOLD FOR BYPASS (8) per abilitare gli effetti di VoiceLive.
- Premi il tasto KEY (2) seguito dai tasti PREVIOUS/NEXT per cambiare la nota fondamentale della scala Harmony.
- Premi il tasto SCALE (3) seguito dai tasti PREVIOUS/NEXT per cambiare il tipo di scala.
- Premi il tasto PRESET SELECT (1) seguito dai tasti PREVIOUS/NEXT per cambiare il numero del Preset.

Nota: le funzioni Key e Scale sono modificabili solo nei Presets di tipo Scale. Premendo i tasti KEY (2) e SCALE con altri tipi di Presets non si effettuerà alcun tipo di operazione.

Preset Direct Mode

Il Preset Direct Mode consente l'accesso ai Presets utilizzando la fila superiore di pulsanti di VoiceLive, proprio come i tasti di memoria di un'autoradio, utili per l'accesso diretto a determinate stazioni radio.

- In Preset Mode, tieni premuto il tasto DIRECT (3) fino a che il LED Text Display segnala *DIRECT*, impostando VoiceLive in Preset Direct Mode.
- Premi uno dei 4 pulsanti superiori per accedere ai Direct Presets programmati.
- Premi i tasti PREVIOUS/NEXT per trovare il Preset che più ti piace, facendo attenzione che il secondo carattere nel LED Text Display sia "**".
- Tieni premuto uno dei 4 tasti superiori, fino a che il secondo carattere nel LED Text Display diventa A, B, C o D. In questo modo hai programmato quel determinato pulsante alla selezione del Preset desiderato.

*Nota: Tenendo premuto un tasto Direct quando un Preset non è stato cambiato ("**" non visualizzato) VoiceLive abbandonerà la modalità Direct.*

Ecco come il LED Text Display opera in Preset Direct Mode:

Ad esempio: **PR23**

P: Questo carattere indica che l'unità si trova in Preset Mode.

A: A,B,C,D significa che è stato richiamato un Direct Preset. Tenendo premuto uno dei quattro pulsanti superiori si attiva una nuova modalità. Se invece è visualizzato il simbolo "**" significa che il Direct Preset non è stato assegnato. Tenendo premuto uno dei 4 tasti superiori è possibile programmare quel tasto alla selezione del Preset corrente.

23: Questo indica il numero del Preset in uso.

- Seleziona un Preset dotato di armonie che più ti piace, agendo sui tasti PREVIOUS/NEXT.
- Tieni premuto uno dei 4 pulsanti superiori in modo da programmarlo come tasto DIRECT per il richiamo di questo Preset.

Preset Voice Mode

- Tieni premuto il tasto VOICE (4) fino a che il LED Text Display indica *VOICE*, impostando VoiceLive in modalità Preset Voice Mode.
- Premi uno dei 4 tasti della fila superiore per abilitare/disabilitare una Harmony Voice. I LEDs Voice 1 - 4 posti sulla destra del display LCD indicano quale Voice è abilitata.
- Premi i tasti PREVIOUS/NEXT per cambiare Preset. Come puoi notare, la combinazione delle Voices abilitate/disabilitate non cambia durante la selezione di Presets diversi.

Ecco come il LED Text Display opera in Preset Voice Mode:

Ad esempio: **PV23**

P: Questo carattere indica che l'unità si trova in Preset Mode.

V: Questo carattere indica che VoiceLive si trova in Voice Mode.

23: Questo indica il numero del Preset corrente.

Song Mode

Questa è la modalità avanzata di VoiceLive. Il Song Mode ti permetterà di:

1. Creare sequenze di Presets che potrai scorrere avanti e indietro.
2. Modificare la nota fondamentale (Scale Root o Chord Root) e il tipo di scala o accordo (Scale o Chord Type) dei Presets all'interno della sequenza/Song.

3. Impostare fino a 4 Markers in ciascuna Song, in modalità Direct Song Mode.

Per apprendere le potenzialità del Song Mode, procedi con le seguenti istruzioni.

- Tieni premuto il tasto SONG (2) fino a che il LED Text Display indica *SONG*, impostando VoiceLive in modalità Song Mode.
- Premi i pulsanti PREVIOUS/NEXT (5, 6) per selezionare il numero di Song 3, "Amazing Grace".
- Premi il pulsante STEP (2) per scorrere gli Steps programmati nella Song.
- Canta nel microfono. Sentirai le armonie basate sugli accordi.
- Premi il pulsante NEXT (5) per avanzare gli Steps della Song. Ascolta il modo in cui le armonie cambiano.
- La videata LCD della modalità Song Mode appare come segue:

```
3: AMAZING GRACE
S2 P39c G Dom7
```

Linea superiore - Numero e nome della Song

S2 - Numero dello Step.

P39c - Numero del Preset e tipo di armonia.
s = Scale; c = Chord; n = Notes;
vuoto = Shift.

G DOM7 - Tonica (Root) e tipo (Type) di scala/accordo per i Presets Scale/Chord.

- Premi più volte il pulsante NEXT (5). Osservando il display LCD noterai che, cambiando Step, il numero di Preset non cambia, mentre cambierà unicamente il Root e il Chord Type. Questo è il modo in cui questa Song è stata programmata.
- Premi il pulsante REWIND (3) per tornare al primo Step.

Editare le sequenze Step di una Song

- Premi il TASTO EDIT per accedere alla modalità Song Step Edit.
- Ruota la manopola EDIT 1 per selezionare lo Step che desideri modificare, oppure seleziona un nuovo Step.
- Ruota la manopola EDIT 2 per cambiare il numero del Preset.
- Ruota la manopola EDIT 3 per cambiare il Chord/Scale Root (tonica della scala/accordo).
- Ruota la manopola EDIT 4 per cambiare il Chord/Scale Type (tipo di scala/accordo).
- Ruota la MANOPOLA DATA per selezionare le funzioni Insert o Delete Step.
- Dopo aver selezionato la funzione desiderata, premi ENTER (premendo sulla MANOPOLA DATA).
- Per salvare le modifiche premi il TASTO STORE. A questo punto potrai cambiare anche il nome e il numero della Song.
- Premi ancora il TASTO STORE per completare l'operazione Store.
- Premi il TASTO EDIT per tornare alla modalità Song Step.

Song Direct Mode

La modalità Song Direct Mode rappresenta un modo veramente efficace nell'utilizzo di VoiceLive, da impiegare in svariati modi.

1. Programma gli accordi che compongono un brano musicale in una sequenza di Steps di una Song: intro, strofa, ritornello e bridge. Abilita il Direct Mode e assegna l'inizio di ogni sezione ai pulsanti Direct.
 2. Inserisci 4 Presets dotati di Root e Scale/Chord Types adatti al brano musicale, programmandoli in una Song, e accedi direttamente ad essi. VoiceLive dispone di ben 50 Songs, perciò potrai creare fino a 50 gruppi di Presets da richiamare in modo immediato durante le tue esibizioni live.
- Premi il pulsante SONG SELECT (1) per cambiare il numero di Song.
 - Premi il pulsante NEXT (5) per avanzare ad una Song vuota.
 - Premi il pulsante STEP (2).
 - Premi il TASTO EDIT per accedere all'Edit Mode.

QUICKSTART

- Ruota le manopole EDIT 1 e EDIT 2 per assegnare i Presets 62, 64, 68 e 69 agli Steps 1 - 4.
- Premi il TASTO EDIT per uscire dall'Edit Mode.
- Tieni premuto il pulsante DIRECT (3) per accedere al Song Direct Mode.
- Premi NEXT (5) per avanzare allo Step 2
- Tieni premuto il pulsante DIRECT B (2) per assegnare lo Step 2 a questo pulsante.
Nota: creando una nuova Song tutti i pulsanti Direct sono assegnati allo Step 1.
- Premi NEXT (5) per avanzare allo Step 3
- Tieni premuto il pulsante DIRECT C (3) per assegnare lo Step 3 a questo pulsante.
- Premi NEXT (5) per avanzare allo Step 4
- Tieni premuto il pulsante DIRECT D (4) per assegnare lo Step 4 a questo pulsante.
- Parla nel microfono premendo uno dopo l'altro pulsanti DIRECT (1-4): sentirai la tua voce con quattro sonorità diverse.
- Per salvare la Song nella locazione corrente, premi il tasto STORE, modifica il nome della Song usando le manopole EDIT 1 e 2 e premi di nuovo STORE.

Song Voice Mode

Il Song Voice Mode permette di attivare o disattivare ciascuna Harmony Voice. In questo modo potrai costruire parti corali durante un brano musicale, ad esempio nel ritornello.

- Tieni premuto il pulsante VOICE (4) fino a che il LED Text Display indica **VOICE** per accedere al Voices Submode (*Nota: cambiando gli Steps di una Song con i pulsanti PREVIOUS/NEXT (5, 6) prima di aver tenuto premuto questo pulsante o uno qualsiasi dei quattro pulsanti della fila superiore, il secondo carattere visualizzato nel display LCD sarà "*" e lo Step corrente verrà programmato a quel determinato pulsante DIRECT. Per permettere il cambio ad un'altra modalità, il secondo carattere nel display LED dev'essere A,B,C o D*).
- Premi uno qualsiasi dei 4 pulsanti superiori per attivare/disattivare le Voices.
- Premi i pulsanti PREVIOUS/NEXT (5, 6) per cambiare Song Step. Noterai che la combinazione di Voices abilitate o disabilitate rimarrà invariata durante il cambio di Steps. Ciò si rivela utile nel caso in cui desideri aumentare il numero di Harmony Voices durante un brano musicale, ad esempio nella parte finale.

Pulsante USER

Per ogni Preset è possibile assegnare una funzione al pulsante USER, oppure di programmarlo al suo stato di **Default** (Edit Screen **UBTN**). Selezionando **Default**, il pulsante USER sarà assegnato alla funzione programmata nel Global Edit Screen **UT2**. La maggior parte dei Factory Presets di VoiceLive impiega il pulsante USER in Default, a meno che esso non sia parte integrante del Preset. Se sei un artista a cui piace l'effetto "sostenuto" delle armonie, non dovrai fare altro che impostare il Default USER su **Harmony Hold**. Se esegui brani dove sono presenti brevi parti corali, invece di premere il pulsante HARMONY MUTE all'inizio e alla fine delle frasi corali, potrai impostare il default USER con la funzione **Momentary Harmony**. Nei casi in cui si utilizzi un Preset Harmony adatto ad un brano, il quale richiede l'uso di un effetto Low-Fi di tipo "voce al telefono", potrai modificare il Preset impostando il pulsante USER (Edit Screen **UBTN**) su **TeleVoice All**. In questo modo, premendo il pulsante USER, potrai generare l'effetto Low-Fi senza tener conto dell'impostazione default del pulsante USER, in quel determinato Preset.

PEDALE D'ESPRESSIONE

Allo stesso modo del pulsante USER, potrai assegnare una determinata funzione ad un pedale d'espressione oppure al default di un Preset (Edit Screen **XPED**). La maggior parte dei Factory Presets di VoiceLive è programmata con il pedale d'espressione (Expression Pedal) impostato su **Default**. Nell'Edit Screen **UT1** potrai modificare l'impostazione default selezionando **Harm Lev Narrow**, permettendoti di controllare col pedale i livelli delle Harmony Voices.

Per operare correttamente, il pedale d'espressione dev'essere prima calibrato. *Per maggiori dettagli, consulta l'Edit Screen **UT9**.*

Le possibilità offerte dal pulsante User e dal pedale d'espressione sono estremamente flessibili ed efficaci, permettendoti un controllo ottimale di VoiceLive aumentandone le possibilità creative.

Usare i Presets Scale Harmony nei tuoi brani musicali

Se non si utilizza il MIDI per pilotare VoiceLive, il miglior modo per creare parti armonizzate consiste nell'impiego dei **Presets Scale**.

Per fare ciò, devi conoscere alcuni fattori:

1. Qual'è la tonalità del brano (La/A, Si/B, Do/C, ecc.)?
2. La tonalità del brano è maggiore o minore?

Un'altra cosa di cui avrai bisogno è uno strumento musicale col quale accompagnarti, per essere sicuro di cantare nella tonalità corretta.

- Tieni premuto il pulsante PRESET (1) per impostare VoiceLive in Preset Mode.
- Cantando un "ahhh" nel microfono collegato a VoiceLive, trova un Preset il cui nome contiene la parola "Scale" nella seconda linea del display e che sia dotato di uno o due Voice LED attivi. Scegli il Preset facendo in modo che la sonorità generale delle armonie corrisponda a ciò che intendi utilizzare nel brano musicale.
- Premi il pulsante KEY (2) seguito da NEXT (6) per impostare la tonalità (Key) del brano.
- Premi il pulsante SCALE (3) seguito da NEXT (6) per impostare il tipo di scala (Scale) del brano: "M1" se la tonalità è maggiore, "m1" se è minore.
- Suona l'accordo o la nota iniziale del brano sul tuo strumento, per assicurarti di eseguire la nota corretta, quindi prova a cantare il brano con VoiceLive.
- Se le armonie non suonano correttamente prova uno Scale Type diverso (1, 2 o 3) premendo i pulsanti PREVIOUS/NEXT (5,6). Ricordati di selezionare "M" se la tonalità del brano è maggiore, oppure "m" se la tonalità è minore.
- Se ancora la sonorità non è corretta, premi il pulsante KEY (2) seguito da PREVIOUS (5) *cinque volte* per impostare la tonalità ad una 5a sopra la tonalità del brano.
- Se nuovamente le armonie non suonano come desideri, premi il pulsante SCALE (3) seguito da PREVIOUS/NEXT (5,6) per scegliere un diverso Scale Type.

- Infine, se ancora le armonie non suonano correttamente, premi il pulsante KEY (2) e due volte il pulsante PREVIOUS (5), per impostare la tonalità ad una 4a sopra quella originale e quindi prova a cambiare scala.
- Se una delle combinazioni Key/Scale-Type provate si avvicina al suono desiderato ma ancora non risulta perfetta, seleziona i migliori Key e Scale che hai ottenuto.

Fin'ora abbiamo cercato la tonalità (Key) e il tipo di scala (Scale Type) utilizzando uno Scale Preset che funzioni all'interno del brano musicale. Se la canzone contiene solamente una o due note che non suonano in modo corretto con le impostazioni effettuate, è possibile "regolare" le armonie per queste note utilizzando una Custom Pitch Map.

- Canta la canzone in VoiceLive e fermati nella nota che presenta le armonie non corrette.
- Cerca di stabilire quale nota sia usando il tuo orecchio e uno strumento, oppure controllando l'eventuale partitura del brano.
- Premi il tasto EDIT e ruota la MANOPOLA DATA selezionando l'Edit Screen 007.
- Premi ENTER (sulla manopola DATA) e ruota la MANOPOLA DATA fino a che la nota "In:" corrisponde alla nota non corretta, all'interno dell'armonia.
- Usa le 4 manopole EDIT per regolare le Voices alle note corrette (dovrai agire unicamente sulle Voices abilitate, indicate dai LEDs attivi).
- Prova nuovamente a cantare la canzone e verifica se occorre regolare altre Harmony Voices, utilizzando la procedura appena descritta.
- Premi ENTER per ristabilire la normale operatività della MANOPOLA DATA.

Nel caso in cui, pur avendo effettuato correttamente tutte le procedure descritte, non avessi ottenuto delle armonie accettabili, probabilmente il brano musicale prevede armonie differenti nella stessa nota, in base all'accordo usato. In questo caso occorrerà usare i Chord Presets in modalità Song Mode così da cambiare gli accordi avanzando negli Steps programmati all'interno della Song.

Concetti di base per l'Editing

Sebbene i numerosi Factory Presets inclusi in VoiceLive siano stati programmati per essere utilizzati in svariate applicazioni musicali, siamo certi che desideri creare i tuoi Presets personalizzati, per soddisfare i tuoi gusti e le tue necessità. Seguendo le procedure descritte successivamente imparerai velocemente le nozioni di base per effettuare l'editing dei Presets di VoiceLive.

Attivare e disattivare le Voices e gli effetti di un Preset e esplorare i loro parametri editabili.

1. Tieni premuto il pulsante PRESET (1) per abilitare il Preset Mode.
2. Seleziona il Preset 1 ruotando la MANOPOLA DATA, oppure premendo i pulsanti PREVIOUS/NEXT (5,6).
2. Noterai che ciascuno dei LEDs indicanti le VOICES e gli EFFECTS sono attivi. Ciò significa che la relativa Voice o effetto è abilitato.
3. Premi il TASTO EDIT e ruota la MANOPOLA DATA fino a che il LED TEXT DISPLAY visualizza *CFG2* (questo è il secondo Edit Screen. Per raggiungere facilmente questo Screen è sufficiente ruotare la MANOPOLA DATA per un paio di giri in senso antiorario, quindi ruotare in senso orario la manopola di un solo scatto).
4. Cantando nel microfono collegato a VoiceLive, prova a disabilitare ciascuna delle quattro Voices agendo sulle 4 manopole EDIT. Presta attenzione a come i VOICE LEDs si disattivano. Abilita nuovamente le Voices.
5. Ruota la MANOPOLA DATA in senso antiorario di uno scatto per selezionare l'Edit Screen *CFG1*, quindi agisci sulla manopola EDIT 1 per disattivare il parametro HARM (Harmony). L'Harmony LED si disattiverà.
6. Ora, con le Harmony Voices disattivate, disattiva la funzione THICKEN, gli EFFECTS e il PITCH CORRECT agendo sulle manopole EDIT 2-4: potrai udire unicamente la tua voce non processata. Riattiva nuovamente tutte le funzioni.
7. Ruota la MANOPOLA DATA per verificare ciò che puoi controllare ed editare. Ciascun Edit Screen possiede fino a 4 parametri, regolabili mediante le 4 manopole EDIT. I LEDs IO e Utilities indicano che i parametri selezionati sono di tipo "Global", perciò non memorizzabili all'interno dei Preset.
8. A questo punto, per salvare un Preset:
 - Premi il tasto STORE
 - Seleziona la locazione "Store To" agendo sulle 4 manopole EDIT
 - Modifica il nome del Preset usando le manopole EDIT 1 e 2
 - Premi nuovamente STORE.
9. Premi una volta il tasto EDIT per tornare al menu principale.
10. Se il Preset modificato non viene salvato (come descrive la procedura al punto 8), premendo i pulsanti PREVIOUS/NEXT (5,6) oppure ruotando la MANOPOLA DATA il Preset verrà cambiato, perdendo contemporaneamente tutte le modifiche effettuate.

Live Setups

Usare VoiceLive dal vivo è come avere sempre 4 coristi professionisti presenti ad ogni tuo concerto! Avrai a disposizione varie opzioni per controllare il tuo VoiceLive in tempo reale. I migliori risultati si ottengono utilizzando, in diverse combinazioni, il pedale d'espressione Express-1, una tastiera MIDI, un MIDI CC Controller, oltre ai controlli del pannello di VoiceLive. Di seguito descriveremo alcuni esempi di possibili configurazioni per le situazioni più comuni.

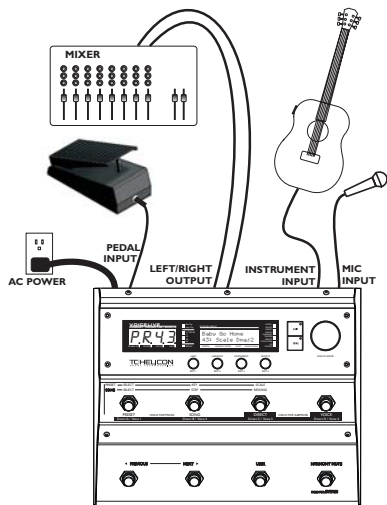

Live Setup con Chitarra

- Collega un microfono alla connessione Mic Input XLR di VoiceLive e abilita il MIC Input dal pannello frontale.
- Collega una chitarra dotata di pre-amp integrato all'ingresso Instrument di VoiceLive*.
- Collega un pedale di volume passivo o un pedale d'espressione all'ingresso Pedal di VoiceLive. Ricordati di calibrare il pedale d'espressione per una corretta operatività. *Per maggiori dettagli, consulta la sezione Edit Screen U79.*
- Collega l'uscita stereo di VoiceLive ad un canale stereo (o a due canali mono con panpot Left e Right) del mixer. **Per operazioni mono** usa entrambe le uscite di VoiceLive e imposta il parametro OUTPUT su mono (Edit Screen I09)..

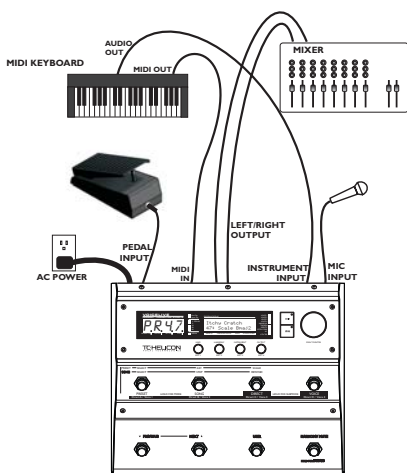

Live Setup con una tastiera MIDI

- Collega il microfono al Mic Input XLR di VoiceLive e abilita il MIC Input dal pannello.
- Collega l'uscita mono della tastiera all'ingresso Instrument di VoiceLive.
- Collega il MIDI Out della tastiera al MIDI In di VoiceLive.
- Collega un pedale di volume passivo o un pedale d'espressione nell'ingresso Pedal di VoiceLive. Ricordati di calibrare il pedale d'espressione per una corretta operatività. *Per maggiori dettagli, consulta la sezione Edit Screen U79.*
- Collega l'uscita stereo di VoiceLive ad un canale stereo (o a due canali mono con panpot Left e Right) del mixer. **Per operazioni mono** usa entrambe le uscite di VoiceLive e imposta il parametro OUTPUT su mono (Edit Screen I09)..

* Nota: Per le chitarre elettriche o acustiche non dotate di pre-amp, l'uso di un preamp esterno si rivela necessario per ottenere delle buone prestazioni. Spesso, utilizzando un'effetto a pedale di tipo "stomp box", collegato tra la chitarra e VoiceLive, è possibile ottenere risultati accettabili. L'uscita dello stomp box dev'essere compatibile con l'ingresso Instrument di VoiceLive. Assicurati che lo stomp box non abbia un bypass passivo (rimuovendo la batteria d'alimentazione - così facendo non dovresti più essere in grado di sentire il segnale audio, anche premendo sul pedale).

GESTIONE DEI PRESETS

Tipologie di parametri

VoiceLive è dotato di oltre 100 utili parametri e di un'interfaccia che ne consente una gestione chiara ed efficiente. Alcuni parametri sono di tipo Preset, altri di tipo Global. Premendo il tasto EDIT, in modalità **Preset Mode**, si accede all'ambiente operativo **Edit Mode**, dove è possibile agire su questi parametri.

I parametri **Preset** sono salvati all'interno di ciascun Preset. Nel **Menu Edit** il LED Text Display indica il tipo di parametro. I parametri Preset sono i seguenti: *CFG*- Configuration, *VD*- Individual Voice, *HR*- Harmony, *TH*- Thickening, *FX*- Effects, *CD*- Pitch Correction, *XPED*- Expression Pedal e *UBTN*- pulsante User.

I parametri **Global** non cambiano selezionando nuovi Presets, in quanto si tratta di regolazioni di tipo generale. Nel **Menu Preset Edit**, i LEDs I/O o UTIL sono attivi e il LED Text Display visualizza *ID* o *UT* come parametri Global. I parametri I/O e Util includono: livello d'ingresso Lead e pan, Compression/Gate, parametri EQ e altri. Cambiando tipo di microfono (o cantante!) dovrai regolare i parametri EQ/Compressione del **Menu Edit** solo una volta. Se desideri salvare le tue impostazioni, VoiceLive è in grado di effettuare il MIDI Dump dei parametri Global via Sistema Esclusivo.

Tipologie di Preset

È importante capire il concetto di **Preset in uso** e **Preset salvato**.

Il Preset in uso è il Preset attualmente attivo su VoiceLive. Richiamando un Preset, vengono copiati, all'interno del Preset in uso, i dati del nuovo Preset da una delle 99 locazioni di Presets salvati. Modificando il Preset in uso, il relativo Preset salvato non verrà modificato, a meno che non si desideri salvare il Preset in uso (il quale diventerà a sua volta un Preset salvato).

Eseguendo il Dump o ricevendo dei Presets via MIDI, i dati saranno inviati o ricevuti come Presets salvati. Il Preset in uso rimane inalterato.

Backup e Restore via MIDI

VoiceLive consente di effettuare il MIDI Dump dei Presets e delle Songs, insieme o individualmente, e dei parametri Setup.

- Collega il MIDI Out di VoiceLive al MIDI In dell'apparecchiatura MIDI ricevente (che può essere anche un'altra unità VoiceLive).
- Accedi al **Menu Edit** premendo il tasto EDIT e seleziona l'Edit Screen *UTB*.
- Ruota la manopola EDIT 1 per selezionare la funzione MIDI-Dump.
- Seleziona ciò di cui desideri effettuare il backup usando la manopola EDIT 2. Pn indica un Preset; Sm indica una Song, e Setup indica tutti i parametri Global.
- Se collegato ad un'altra unità VoiceLive, è sufficiente premere ENTER e i dati verranno copiati nell'altra unità VoiceLive.
- Utilizzando un sequencer, abilita la registrazione dei dati SYSEX e premi ENTER su VoiceLive.

È possibile ricevere o effettuare il Dump direttamente dal Preset in uso. Fai riferimento alla documentazione SYSEX MIDI disponibile nel nostro sito internet.

La funzione Restore, presente nell'Edit Screen *UTB*, permette di ristabilire le impostazioni Factory Default di tutti i Preset.

Impostazioni Global Effect Preset

Se all'interno di un Preset si seleziona il parametro *GLBFX* nel **Menu Edit** (Edit Screen *UT3*), le sue impostazioni relative agli effetti saranno automaticamente utilizzate per tutti i Presets, a prescindere dalle impostazioni degli effetti di ciascuno di essi. Selezionando questo parametro, il LED Global FX si attiverà.

Salvando il Preset in uso con il parametro Global Effect attivo, i suoi dati verranno memorizzati col numero di Preset selezionato, ma le sue regolazioni degli effetti non subiranno alcuna variazione (perciò non acquisirà le impostazioni Global Effect).

Tutti i 99 Presets inclusi in VoiceLive possono essere modificati e sovrascritti. Potrai sempre ristabilire le regolazioni Factory Default all'interno del Global Edit Screen *UTB*.

VoiceLive è sempre attivo alla ricezione di dati MIDI System Exclusive Dump.

È sufficiente collegare il MIDI Out dell'unità MIDI trasmittente al MIDI In di VoiceLive e inviare i dati Sysex Dump in qualsiasi momento.

FUNZIONE STORE

Premendo il tasto STORE di VoiceLive è possibile salvare il **Preset** in uso o la **Song**, oppure i parametri Global System **IO** e **Util**.



Questa immagine mostra come appaiono i due display attivando la funzione Store (premendo il tasto Store dopo aver modificato un Preset). VoiceLive “ricorda” sempre l’ultima operazione di modifica effettuata. Premendo nuovamente il tasto Store il Preset verrà memorizzato nella locazione selezionata. Ad esempio: se l’ultima modifica effettuata riguardava un parametro Global all’interno del menu IO e UTIL Edit Screens, il display LCD visualizzerà:

<IO/Util>

A questo punto le manopole EDIT e la manopola Data permetteranno le seguenti operazioni:

MANOPOLA DATA: Seleziona cosa salvare - Preset, Song o parametri IO/Util.

Selezionando Preset o Song con la MANOPOLA DATA:

Manopola EDIT 1: seleziona i caratteri del nome del Preset o della Song da modificare

Manopola EDIT 2: cambia il cursore del carattere da modificare.

Manopola EDIT 4: modifica la locazione Store di destinazione.

Premendo nuovamente Store il salvataggio dei dati verrà eseguito. Per interrompere la funzione Store premi il tasto EDIT. Per effettuare un salvataggio veloce, dopo aver effettuato piccole modifiche al Preset, è sufficiente premere due volte il tasto STORE.

PRESET MODE

Il Preset Mode rappresenta la modalità Performance di base di VoiceLive, dove potrai selezionare i Presets usando la MANOPOLA DATA o premendo i pulsanti PREVIOUS/NEXT. Le modalità Direct e Voice offrono controlli aggiuntivi.

Per accedere al **Preset Mode**, tieni premuto il pulsante Preset (1) fino a che sul LED Text Display non lampeggia la sigla PRE.

Preset Mode LCD Screen

Go Your Own
39: Scale F#maj2

Il display LCD riportato sopra è un esempio di come appare una videata Preset.

Ecco come dev'essere interpretata:

- Linea superiore Nome del Preset (in questo caso, "Go Your Own").
- 39 Numero del Preset.
- Scale Harmony Type del Preset in uso. Le tipologie disponibili sono Scale, Chord Shift o Notes.
- F# Scale/Chord Root (tonica) per i Presets Scale e Chord. Non applicabile ai Presets Shift e Notes.
- Maj2 Scale/Chord Type (tipo di scala/accordo) per i Presets Scale e Chord. Non applicabile ai Presets Shift e Notes.

Preset Mode LED Display

PR39

Il display LED riportato sopra è un esempio di visualizzazione della selezione di un Preset.

PR Indica che si sta operando in modalità Preset Select.
39 Numero del Preset.

Premendo i pulsanti PREVIOUS/NEXT (5,6) è possibile cambiare il numero del preset.

Dal Preset Mode è possibile selezionare questa modalità premendo il pulsante SELECT (1).

F#M2

Il display LED riportato sopra è un esempio di visualizzazione di Preset Scale Key Change e Preset Scale Type Change.

Dal Preset Mode è possibile selezionare questa modalità premendo il pulsante KEY(2) oppure il pulsante SCALE (3) da un Preset di tipo Scale. Ciò consente rispettivamente la modifica della nota fondamentale e del tipo di scala, agendo sui pulsanti PREVIOUS/NEXT (5,6). Non applicabile per altri tipi di Preset.

F# Indica la nota fondamentale (Key) della scala del Preset in uso. Il simbolo # significa diesis (#).

M2 Tipo di scala (Scale Type). "M" significa Maggiore, "m" significa minore. VoiceLive è dotato di 3 scale maggiori, 3 scale minori e una Custom Scale.

PRESET MODE

Preset Direct Mode

Per accedere al **Preset Direct Mode** occorre innanzi tutto aver precedentemente abilitato il **Preset Mode**, quindi è sufficiente tenere premuto il pulsante **Direct (3)** fino a che sul **LED Text Display** non lampeggia la sigla **DIRCT**.

PA21

Il display LCD riportato sopra mostra come appare una videata **Preset Direct Mode**.

P Questo carattere indica che è stato abilitato il **Preset Mode**.

A Questo carattere indica che è stata abilitata la sotto-modalità **Direct**, come anche:

- se appaiono le lettere **A, B, C** o **D** significa che è stato richiamato un **Direct Preset** mediante la pressione di uno dei quattro pulsanti **DIRECT** (fila superiore dei pulsanti). In questo caso, tenendo premuto uno dei quattro pulsanti è possibile cambiare modalità operativa di **VoiceLive**.
- se appare il simbolo ****** significa che è possibile assegnare il **Preset** in uso a uno dei quattro pulsanti **Direct**, tenendo premuto il pulsante desiderato.

21 Questo numero indica il numero del **Preset** in uso.

Premendo i pulsanti **DIRECT (1-4)** è possibile selezionare direttamente il **Preset** programmato.

Tenendo premuto un pulsante **DIRECT (1-4)** è possibile assegnare il **Preset** in uso a quel determinato pulsante (se il secondo carattere **LED** è ******), oppure cambiare la modalità operativa di **VoiceLive**.

I pulsanti **PREVIOUS/NEXT (5, 6)** selezionano i **Presets**. Quando ciò avviene il secondo carattere del **LED display** cambia in ******, indicando che è possibile assegnare il nuovo **Preset** ad un pulsante **Direct**.

Preset Voice Mode

Per accedere al **Preset Voice Mode** occorre innanzi tutto aver precedentemente abilitato il **Preset Mode**, quindi è sufficiente tenere premuto il pulsante **Voice (3)** fino a che sul **LED Text Display** non lampeggia la sigla **VOIC**.

PV21

Il display LCD riportato sopra mostra come appare una videata **Preset Voice Display**.

P Questo carattere indica che è stato abilitato il **Preset Mode**.

V Questo carattere indica che è stata abilitata la sotto-modalità **Voice**.

21 Questo numero indica il numero del **Preset** in uso.

Premendo i pulsanti **VOICE (1-4)** è possibile abilitare/disabilitare ciascuna **Harmony Voice**.

Tenendo premuto uno dei pulsanti **VOICE (1-4)** è possibile cambiare la modalità di **VoiceLive**.

I pulsanti **PREVIOUS/NEXT (5, 6)** selezionano i **Presets**. Le combinazioni delle voci abilitate/disabilitate vengono mantenute anche selezionando altri **Presets**.

PRESET EDIT SCREENS

Premendo il tasto EDIT dalla modalità Preset Mode si accede ai parametri edit. Ruotando la manopola Data è possibile scorrere le varie pagine edit (o Edit Screen). Ciascun Edit Screen contiene fino a quattro parametri regolabili mediante le manopole EDIT. Questa sezione del manuale d'uso descriverà ogni parametro degli Edit Screens di VoiceLive. Per abbandonare gli Edit Screens è sufficiente premere il tasto EDIT.

Configuration Screens

I parametri di questa sezione sono utili per abilitare/disabilitare la funzione Harmony e le varie componenti d'effetti di un Preset.



Questi parametri permettono l'attivazione/disattivazione delle seguenti componenti audio: Harmony, Thickening, Effects e Pitch Correction. I LEDs Voices e Effects rispecchieranno le impostazioni effettuate in questa pagina.

Manopola EDIT 1: **ABILITA/DISABILITA LE HARMONY VOICES**

Manopola EDIT 2: **ABILITA/DISABILITA IL LEAD VOICE THICKENING**

Manopola EDIT 3: **ABILITA/DISABILITA GLI EFFECTS (Reverb e Delay)**

Manopola EDIT 4: **ABILITA/DISABILITA IL PITCH CORRECTION**



Questi parametri permettono l'attivazione/disattivazione individuale delle Harmony Voices. I LEDs Voices e Effects LEDs rispecchieranno le impostazioni effettuate in questa pagina.

Manopola EDIT 1: **ABILITA/DISABILITA LA VOICE 1**

Manopola EDIT 2: **ABILITA/DISABILITA LA VOICE 2**

Manopola EDIT 3: **ABILITA/DISABILITA LA VOICE 3**

Manopola EDIT 4: **ABILITA/DISABILITA LA VOICE 4**

PRESET EDIT SCREENS

Voice Edit Screens

VoiceLive è in grado di generare fino a 4 Harmony Voices. I parametri di questa sezione permettono la regolazione di ciascuna Voice.

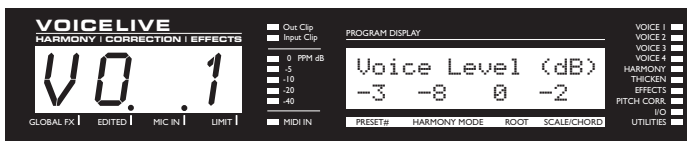

Questo Screen permette di impostare il livello d'uscita di ciascuna Harmony Voice. Nota: è disponibile anche un livello generale per l'insieme delle Harmony Voices (presente nell'Edit Screen *HR 1*).

Manopola EDIT 1: **LIVELLO VOICE 1**

Manopola EDIT 2: **LIVELLO VOICE 2**

Manopola EDIT 3: **LIVELLO VOICE 3**

Manopola EDIT 4: **LIVELLO VOICE 4**

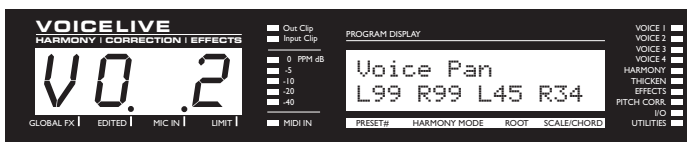

Questo Screen permette di impostare la posizione panoramica di ciascuna Harmony Voice.

Manopola EDIT 1: **PANNING VOICE 1**

Manopola EDIT 2: **PANNING VOICE 2**

Manopola EDIT 3: **PANNING VOICE 3**

Manopola EDIT 4: **PANNING VOICE 4**



Questo Screen permette di impostare il voicing delle quattro Harmony Voices. Il termine "Voicing" indica l'intonazione/nota di ciascuna Harmony Voice rispetto all'intonazione/nota della voce principale (Lead Voice). L'azione di questo parametro dipende dal tipo di Harmony Mode selezionato. L'Harmony Mode del Preset è indicato nel display LCD.

Manopola EDIT 1: **VOICING VOICE 1**

Manopola EDIT 2: **VOICING VOICE 2**

Manopola EDIT 3: **VOICING VOICE 3**

Manopola EDIT 4: **VOICING VOICE 4**

Nota: nei Presets in modalità Notes Mode, le manopole EDIT non effettuano alcuna operazione.

PRESET EDIT SCREENS

Il Voicing nei Presets Scale Mode

In questa modalità il parametro **Voicing** specifica l'intervallo delle note dell'armonia rispetto alla nota della voce in ingresso, nell'ambito di una scala. La gamma di valori varia da -8, che equivale a 2 ottave al di sotto della nota in ingresso, a +8 che equivale a 2 ottave al di sopra della nota in ingresso. Ad esempio, impostando il valore +3 la nota risultante dell'Harmony Voice equivale ad una terza sopra alla nota in ingresso, nell'ambito della scala in uso.

Il Voicing nei Presets Chord Mode

Nella modalità Chord, il parametro **Voicing** specifica la relazione tra le note dell'armonia e la nota della voce in ingresso, rispetto all'accordo selezionato. Nei Preset Chord Mode, le Harmony Voices eseguono sempre le note contenute nell'accordo. Selezionando Up1 significa che l'Harmony Voice eseguirà la nota superiore successiva rispetto alla nota in ingresso, nell'ambito dell'accordo. Ad esempio, se il l'accordo (Chord) è Do Maggiore (C Major) e la nota in ingresso è un Mi, l'Harmony Voice con il valore Up1 eseguirà un Sol, al di sopra del Mi eseguito dalla voce in ingresso. La gamma di valori varia da Dn5 (Down 5) a U (unison) e fino a Up6. Inoltre, sono disponibili valori addizionali: Rt1 e Rt2 (che generano la nota fondamentale dell'accordo); Bs1 e Bs2 (Bass Voicing) che generano la nota MIDI ricevuta più bassa.

Il Voicing nei Presets Shift Mode

In questa modalità le Voices manterranno sempre lo stesso intervallo d'intonazione rispetto alla nota della voce in ingresso, permettendo di creare armonie con voci parallele a quella principale. La gamma di valori varia da -24 a +24 semitoni.

Il Voicing nei Presets Notes Mode

Questa modalità necessita la presenza di una tastiera collegata via MIDI a VoiceLive. In questo Screen è possibile osservare la nota MIDI codificata per la Voice selezionata.

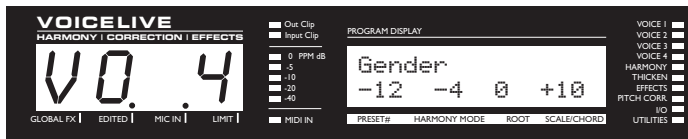

Questo Screen è utile per modificare le formanti delle Harmony Voices (funzione Gender).

Usa questo parametro per modificare il carattere vocale di ciascuna Voice, variando da -50 (che genera una voce profonda emessa da una grande persona) a 0 (nessun cambiamento), fino a +50 (sonorità da "gatto/alieno").

Manopola EDIT 1: **GENDER VOICE 1**

Manopola EDIT 2: **GENDER VOICE 2**

Manopola EDIT 3: **GENDER VOICE 3**

Manopola EDIT 4: **GENDER VOICE 4**

PRESET EDIT SCREENS



Questo Screen è utile per la selezione di un Vibrato Style per ciascuna Harmony Voice. I Vibrato Styles sono basati sulle analisi effettuate sulla voce di veri cantanti. Cambiando numero di Style, il display visualizza la corrispondente descrizione. I Vibrato Styles inclusi sono i seguenti:

- Ballad
- Tremolo
- RandVib (velocità e profondità del vibrato randomiche)
- Broadway
- Excited
- Folk
- Fast
- Warm
- Discreet
- Head
- RandTrem (tremolo randomico)
- Soprano.

Manopola EDIT 1: **VIBRATO STYLE VOICE 1**

Manopola EDIT 2: **VIBRATO STYLE VOICE 2**

Manopola EDIT 3: **VIBRATO STYLE VOICE 3**

Manopola EDIT 4: **VIBRATO STYLE VOICE 4**

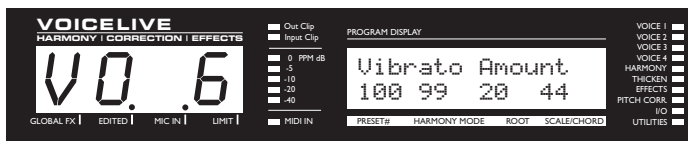

Questo Screen consente la regolazione della quantità di Vibrato applicata a ciascuna Voice.

Manopola EDIT 1: **VIBRATO AMOUNT VOICE 1**

Manopola EDIT 2: **VIBRATO AMOUNT VOICE 2**

Manopola EDIT 3: **VIBRATO AMOUNT VOICE 3**

Manopola EDIT 4: **VIBRATO AMOUNT VOICE 4**

PRESET EDIT SCREENS



CUSTOM VOICE MAPPING (solo Scale Mode). Le armonie Scale Mode si basano fondamentalmente sulle Pitch Maps. Per ciascuna nota in ingresso contenuta nella scala è possibile definire la nota Harmony risultante. VoiceLive è dotato di 6 Scale Pitch Maps (3 maggiori e 3 minori) per ogni Scale Root e intervallo. La funzione Custom Voicing ti permetterà di creare le tue personali Pitch Maps. Ad esempio, è possibile definire una Pitch Map in modo tale che una nota in ingresso Do/C genera un E/Mi in uscita e che un D/Re generi un A/La. Un ottimo sistema per utilizzare il Custom Voicing è il seguente:

- Per una determinata Harmony Voice, seleziona lo Scale Root, il Type (Edit Screen *HA1*), e l'intervallo (Edit Screen *VO3*) che più si avvicina al Voicing desiderato.
- Seleziona questo Edit Screen, premi ENTER (la MANOPOLA DATA) e ruota la MANOPOLA DATA per selezionare la nota in ingresso che necessita di una nuova nota Harmony.
- Ruota la MANOPOLA EDIT corrispondente alla Harmony Voice da mappare.
- Seleziona altre note d'ingresso agendo sulla MANOPOLA DATA ed effettua la mappatura desiderata usando la MANOPOLA EDIT.
- Premi ENTER per uscire dal parametro Custom Map Editing.
- È possibile trasporre la Custom Map all'interno della pagina Harmony Edit modificando lo SCALE ROOT.

Premendo ENTER è possibile attivare l'editing della Custom Map. Premendo nuovamente ENTER potrai uscire dalla sezione editing Custom Map.

Manopola DATA: Modifica la nota in ingresso per la mappatura.

Manopola EDIT 1: Nota della Voice 1 da mappare per la nota in ingresso.

Manopola EDIT 2: Nota della Voice 2 da mappare per la nota in ingresso.

Manopola EDIT 3: Nota della Voice 3 da mappare per la nota in ingresso.

Manopola EDIT 4: Nota della Voice 4 da mappare per la nota in ingresso.

PRESET EDIT SCREENS

Harmony Edit Screens

I parametri di questa sezione permettono di impostare le funzioni Harmony e di ottimizzare la sonorità generale delle armonie.

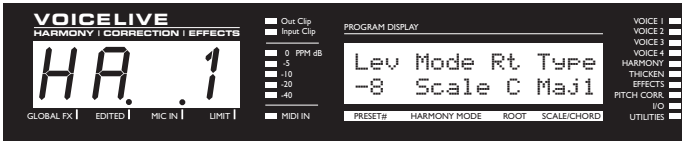

Manopola EDIT 1: **HARMONY LEVEL**. Regola il livello generale delle Harmony Voices.

Manopola EDIT 2: **HARMONY MODE**. Parametri disponibili:

- [Scale](#)
- [Chord](#)
- [Shift](#)
- [Notes](#)

Nota: Il cambio di Harmony Mode effettua un reset delle Voice e delle impostazioni Harmony che non sono applicabili tra differenti Harmony Modes.

Manopola EDIT 3: **ROOT**. Nei Presets di tipo Scale questo parametro imposta la tonica della scala (o Scale Root). Nei Chord Presets imposta la fondamentale dell'accordo (o Chord Root).

Manopola EDIT 4: **SCALE/CHORD**. Negli Scale Presets questo parametro imposta il tipo di scala, mentre per i Chord Presets seleziona il tipo d'accordo (l'accordo cambierà nel caso in cui vengano rilevate delle note MIDI in ingresso che rappresentino accordi validi).

Per una descrizione completa di ogni Harmony Mode, consulta il capitolo "Harmony e Tuning".

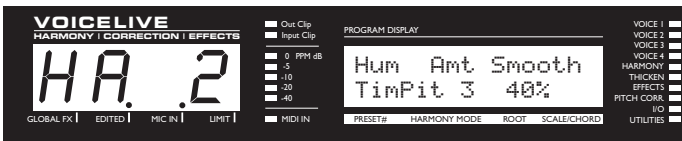

Manopola EDIT 1: **HUMANIZATION STYLE**. Questo parametro permette la scelta di diversi tipi di Humanization Styles. Ciascuno Style può essere composto da una combinazione di randomizzazione temporale basata sul Flexitime™ (Time Randomization), randomizzazione dell'intonazione (Pitch Randomization) e inflessione dell'intonazione (o Scoop). Gli Styles disponibili sono:

- [ScpDwn](#) (Scoop Down)
- [ScpUp](#) (Scoop Up)
- [ScpTim](#) (Scoop e Time Randomization)
- [Loose](#) (Scoop, Time e Pitch Randomization)
- [Timing](#) (Time Randomization)
- [TimPit](#) (Time e Pitch Randomization)
- [Pitch](#) (Pitch Randomization)
- [Detune](#) (Detune statico delle Voices per un massimo di +25, -25, +19, -19 cents rispettivamente per le Voices 1-4).

Manopola EDIT 2: **HUMANIZATION AMOUNT**. Imposta la quantità di Humanization Style applicata alle Harmony Voices.

Manopola EDIT 3: **SMOOTHING**. Determina quanto delle sfumature e imperfezioni d'intonazione della voce in ingresso venga applicata anche alla voce in uscita. Non applicabile nei Presets di tipo Shift.

PRESET EDIT SCREENS



Manopola EDIT 1: **LEAD VOICE ENABLE/DISABLE.** Questo parametro permette di attivare (On) o disattivare (Off) la Lead Voice, funzione utile se si desidera creare dei Presets dotati solo di Harmony Voices.

Manopola EDIT 2: **TUNING MODES.** Permette la scelta tra diversi tipi di accordature: Equal Temperament (temperamento equabile), Just Intonation o Barbershop. Per maggiori informazioni riguardanti i Tuning Modes, consulta il capitolo "Harmony e Tuning".

Manopola EDIT 3: **LATCH MODE.** On o Off. Se abilitato (On) in modalità Chord Mode, l'ultimo accordo suonato rimane attivo anche dopo che le note, suonate su una tastiera MIDI, siano state rilasciate. Se abilitato in modalità Notes Mode, le Harmony Voices risponderanno alle note MIDI in ingresso solo quando il loro numero corrisponde alla quantità di Harmony Voices attive. Ciò permette un'assegnazione logica delle voci.

Quando il parametro Latch è attivo (On), i parametri di inviluppo Attack e Release non sono applicabili.

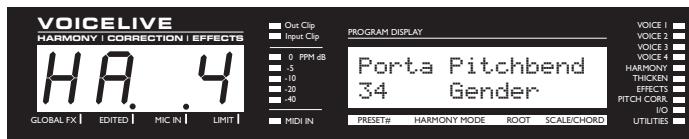

Manopola EDIT 1: **PORTAMENTO.** Questo parametro determina il tempo, espresso in millisecondi, impiegato dalle Harmony Voices per raggiungere una determinata nota, ad ogni cambio di intonazione.

Manopola EDIT 2: **ASSIGN PITCHBEND WHEEL.** Questo parametro permette di assegnare il controllo delle funzioni Harmony Voice Pitch o Gender al Pitch Bend di una tastiera.



Manopola EDIT 1: **ATTACK TIME.** Imposta il tempo d'attacco dell'inviluppo delle Harmony Voices, in millisecondi. Funzione disponibile nelle modalità Notes e Chords, con il parametro **LATCH** impostato su Off (Edit Screen HA3).

Manopola EDIT 2: **RELEASE TIME.** Imposta il tempo di rilascio dell'inviluppo delle Harmony Voices. Funzione disponibile nelle modalità Notes e Chords con il parametro **LATCH** impostato su Off (Edit Screen HA3).

PRESET EDIT SCREENS

Thickening Edit Screen

Nelle odierne produzioni musicali viene spesso impiegato sulla voce un effetto del tutto simile al Thickening di VoiceLive, che conferisce alla voce principale (Lead Voice) una maggior "brillantezza" stereofonica. I parametri di questa sezione permettono di regolare la funzione Thickening.

Thickening - Diagramma a Blocchi

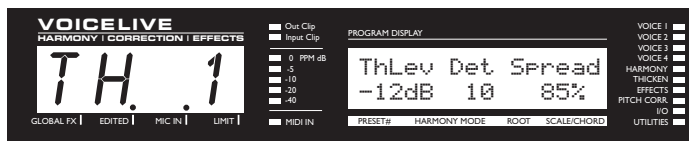
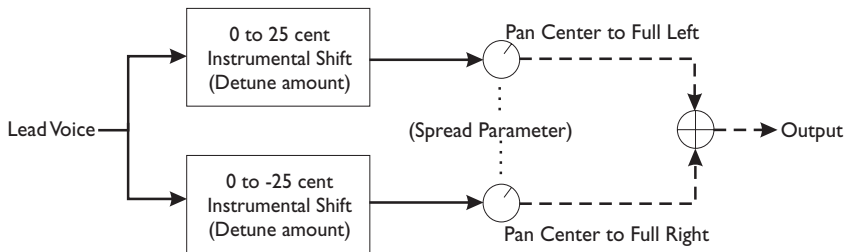

Manopola EDIT 1: THICKEN LEVEL. Questo parametro permette di impostare il livello dell'effetto Thickening della Lead Voice. Impostando un valore compreso tra -6dB e 0dB è possibile generare un effetto Thick Doubling o un chorus non modulato. Con valori compresi tra -10dB e -20dB è possibile aggiungere una leggera brillantezza alla Lead Voice creando una sonorità stereo.

Manopola EDIT 2: DETUNE AMOUNT. Imposta la quantità di Detune per la Lead Voice, in cents. Una Voice viene intonata al di sopra dell'intonazione della Lead Voice, e un'altra Voice al di sotto, entrambe in base alla quantità espressa da questo parametro.

Manopola EDIT 3: SPREAD AMOUNT. Permette di impostare la posizione panoramica delle Voices. Impostando un valore di 100% le due Voices appariranno completamente a destra e a sinistra, mentre con un valore di 0% le Voices appariranno in posizione centrale.

PRESET EDIT SCREENS

Effects Edit Screens

VoiceLive è dotato di un Delay stereo, con Filtering e tempo massimo di 1800 millisecondi, e di 12 modelli Reverb. I parametri di questa sezione forniscono il controllo su questi effetti.

Effects - Diagramma a Blocchi

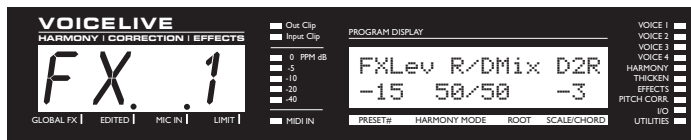
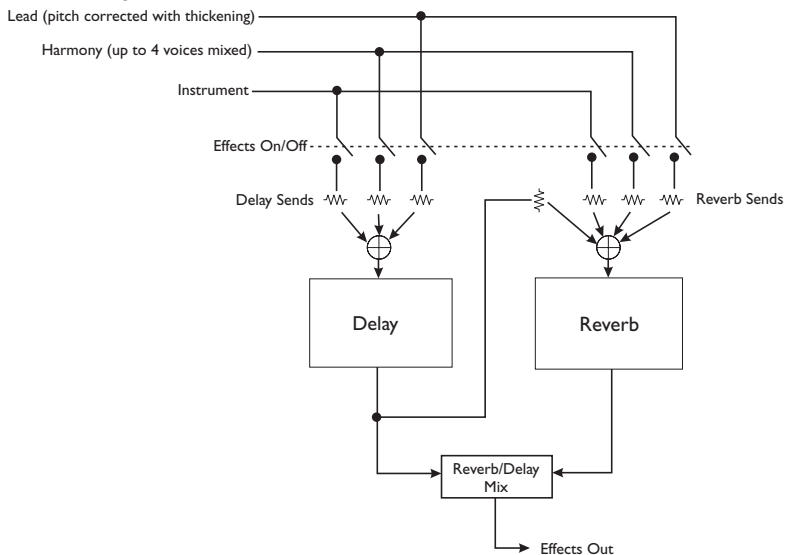

Manopola EDIT 1: **EFFECT LEVEL**. Imposta il volume generale degli effetti Reverb e Delay combinati.

Manopola EDIT 2: **REVERB/DELAY MIX**.

Manopola EDIT 3: **LIVELLO MANDATA DELL'USCITA DEL DELAY SUL REVERB ("D2R" - DELAY TO REVERB)**.



Manopola EDIT 1: Utile per selezionare i parametri di mandata del Reverb o del Delay

Manopola EDIT 2: **LIVELLO LEAD VOICE SEND** in dB.

Manopola EDIT 3: **LIVELLO HARMONY VOICES SEND** in dB.

Manopola EDIT 4: **LIVELLO INSTRUMENT SEND** in dB.

PRESET EDIT SCREENS

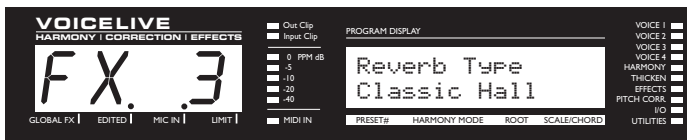

Manopola EDIT 1: **REVERB TYPE.** I modelli di Reverb inclusi sono:

- Living Room
- Chamber
- Club
- Classic Hall
- Concert Hall
- Large Cathedral
- Vocal Studio
- Vocal Room
- Vocal Hall
- Ambience
- Live Reverb
- Plate 1
- Plate 2
- Spring

Nota: Il cambiamento di REVERB TYPE influirà sugli altri parametri Reverb.

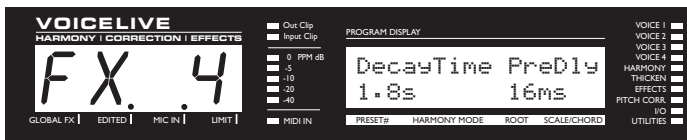

Manopola EDIT 1: **REVERB DECAY TIME.**

Manopola EDIT 2: **REVERB PRE-DELAY TIME.** Imposta il tempo di ritardo che precede la generazione dell'effetto Reverb. Tipicamente, negli ambienti di grandi dimensioni, il riverbero comincia molto dopo il segnale audio iniziale.

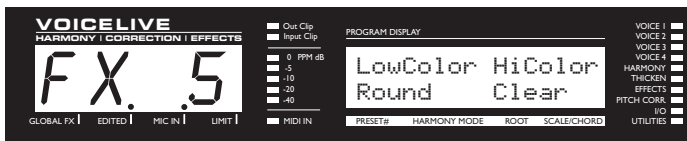

Manopola EDIT 1: **REVERB LOW COLOR.** Imposta la caratteristica delle basse frequenze del riverbero.

Manopola EDIT 2: **REVERB HIGH COLOR.** Imposta la caratteristica delle alte frequenze del riverbero.

PRESET EDIT SCREENS



Manopola EDIT 1: **DELAY TYPE.** I parametri inclusi sono:

- **DualMono** Delay - Mantiene il pan delle mandate Harmony, Lead e Instrument.
- **PingPong1** invia il segnale Lead Voice solo alla mandata sinistra dell'effetto e il segnale Instrument alla mandata destra. Ne risulterà che il delay della Lead Voice apparirà sulla parte destra del panorama stereo, mentre quello del segnale Instrument sulla parte sinistra.
- **PingPong2** invia il segnale Lead Voice alle mandate dell'effetto preservandone le impostazioni Pan.

Delay Dual Mono

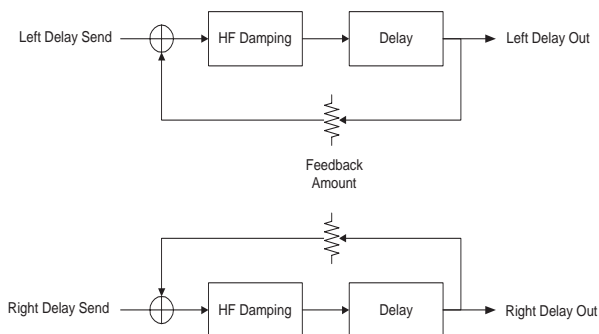

Delay PingPong1 e PingPong2

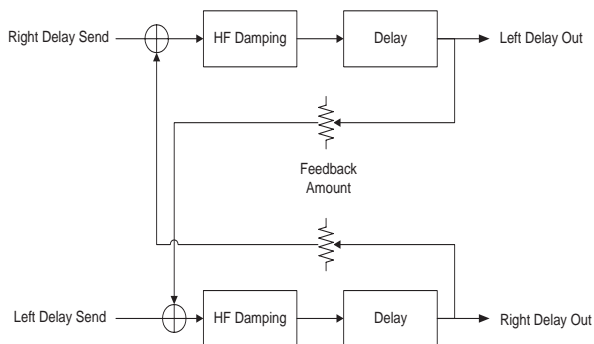

Manopola EDIT 2: **DELAY FEEDBACK AMOUNT.** Incrementando il valore di questo parametro è possibile aumentare il tempo di dissolvenza del Delay (Fade Out).

Manopola EDIT 3: **HIGH FREQUENCY DAMPING.** Impostando questo parametro su valore flat, il segnale delle ripetizioni del Delay risulterà identico al segnale in ingresso. Impostando un valore di 16k0 o inferiore è possibile simulare l'effetto Tape (Delay a nastro), impostazione ottimale per valorizzare maggiormente la voce in ingresso senza che le ripetizioni del Delay distraggano l'ascolto.

PRESET EDIT SCREENS

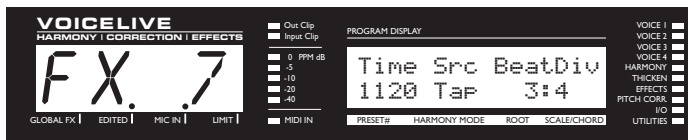

Manopola EDIT 1: **DELAY TIME (ms)**. Questo parametro permette l'inserimento manuale del tempo di Delay, oppure la regolazione fine del tempo di Delay già determinato mediante la funzione Tap Tempo.

Manopola EDIT 2: **DELAY TIME SOURCE**. Scegli una delle seguenti opzioni:

- **TAP**: il Delay Time equivale all'ultimo Tap Tempo impostato.
- **MCLK**: il Delay Time è determinato dai messaggi di MIDI Clock ricevuti.
- **Manual**: il Delay Time è determinato dal valore impostato manualmente nel Preset mediante la MANOPOLA DATA.

Manopola EDIT 3: **BEATS PER DIVISION**. Questo parametro permette di impostare il rapporto tra il tempo (Tap o MIDI) e il Delay risultante.

Nota: La funzione Tap Tempo è effettuabile unicamente battendo il tempo sul pulsante USER. Per fare ciò, il pulsante USER dev'essere programmato ad effettuare tale funzione. Per maggiori informazioni, consulta le sezioni Edit Screens UBTN e UT2.

PRESET EDIT SCREENS

Pitch Correction Edit Screens

VoiceLive è in grado di ascoltare e rilevare l'intonazione della voce in ingresso, compararla alla Correction Scale selezionata, e applicare la correzione dell'intonazione (Pitch Correction) in tempo reale. L'entità di correzione applicata è impostabile dai parametri presenti in questo Edit Screen.

Per effettuare il Pitch Correction di un segnale vocale, VoiceLive necessita di tre informazioni fondamentali: 1. quale nota la voce sta eseguendo; 2. quale nota desideri effettivamente eseguire; 3. quanto perfetto deve risultare il processo di correzione. La prima informazione è determinata automaticamente da VoiceLive appena il segnale vocale viene rilevato dall'algoritmo di Pitch Correction. La seconda informazione dev'essere impostata dall'utente sottoforma di una serie di possibili "note bersaglio" di correzione (o Target Notes). VoiceLive ascolterà la voce in ingresso riferendosi alle Target Notes, determinando in ogni momento la nota più vicina a quella eseguita. In base alla configurazione dei parametri Correction, VoiceLive sarà in grado di ottimizzare leggermente l'intonazione della voce in ingresso, oppure potrà forzarla in modo aggressivo alla nota di destinazione.

Il processo di Pitch Correction sulla Lead Voice è in grado non solo di creare un ottimo segnale vocale, ma può giovare enormemente alla sonorità delle armonie generate - infatti, il processo di Pitch Correction è applicato prima della generazione delle Harmony Voices.

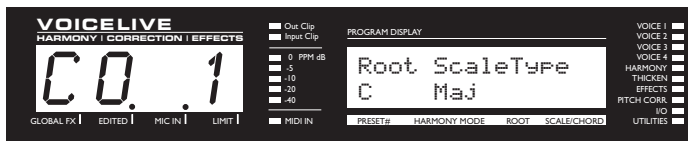

Il miglior modo di fornire la serie di Target Notes avviene sotto forma di una scala che sia contenuta nel brano musicale da eseguire. I parametri in questo Screen ti permetteranno di effettuare queste impostazioni. Ad esempio, potrai selezionare come Target Notes tutte le note di una scala di Do Maggiore (C Major).

Manopola EDIT 1: **PITCH CORRECTION SCALE ROOT (NOTA FONDAMENTALE).**

Manopola EDIT 2: **PITCH CORRECTION SCALE TYPE.** Le opzioni disponibili sono:

- Maj (Maggiore)
- Min1 (minore naturale)
- Min2 (minore armonica)
- Min3 (minore melodica ascendente)
- Chro (Cromatica)
- Custom. Questo parametro, insieme al pitch Correction Scale Root, determina a quali note la voce in ingresso verrà corretta.

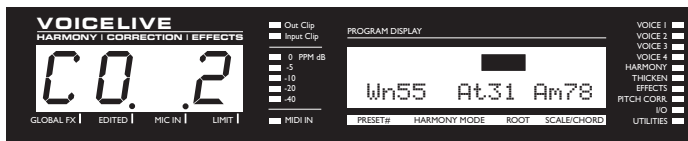

Questo Screen offre l'accesso ai parametri che determinano quanto delicato o aggressivo risulterà il processo di Pitch Correction. La linea superiore del display mostra in tempo reale il Pitch Correction applicato da VoiceLive. La correzione massima visualizzata è +/- 200 Cents (100 cents per semitono).

Manopola EDIT 1: **WINDOW** (cents). VoiceLive utilizza questo parametro quando tenta di determinare quale sia la Target Note più vicina alla nota in ingresso. Ad esempio, se le note per la correzione includono "C/Do, D/Re, E/Mi, F/Fa, G/Sol, A/La, B/Si"

PRESET EDIT SCREENS

(C-Major/Do-Maggiore), e tu stai cantando una nota D/Re molto crescente (ad esempio di 80 cents), il parametro Window determina se la nota debba essere corretta alla nota D/Re, oppure non corretta affatto. Se il Window è impostato con un valore di 80 cents o superiore, la nota D#/Re# sarà corretta ad un D/Re, in quanto il suo valore rientra all'interno del valore impostato. Se il valore è inferiore a 80 cents, non avverrà alcuna correzione. Per fare in modo che la correzione abbia luogo, la nota in ingresso dovrà rientrare all'interno del valore di Window, il quale agisce sia sopra che sotto (in termini d'intonazione) alle note di destinazione selezionate. Ciò ti permetterà di eseguire una naturale inflessione della voce nel passaggio tra una nota e l'altra garantendo una notevole pulizia dell'intonazione. Impostando un valore di 100 o superiore avverrà una correzione continua all'interno della scala C-Major/Do-Maggiore, in quanto il valore 200 cents rappresenta il maggiore intervallo possibile tra due note della scala.

Manopola EDIT 2: **ATTACK.** Dopo che VoiceLive ha identificato la nota di destinazione per la correzione, inizierà a modificare l'intonazione del segnale alla velocità determinata da questo parametro. Il massimo valore impostabile è 99, che consente una correzione istantanea (effetto utile in alcuni generi musicali moderni). I risultati più naturali si ottengono con valori compresi tra 16 e 40.

Manopola EDIT 3: **AMOUNT.** Regola la quantità di correzione automatica applicata alla voce in ingresso. Sebbene il range è compreso tra 0% e 100%, non significa che impostando 0% il Pitch Correction venga disattivato. La quantità di Pitch Correction applicato dipende da quanto la nota in ingresso risulti fuori intonazione, consentendo di avere una correzione veramente musicale e naturale. Infatti, verranno corretti solo gli errori d'intonazione più evidenti, preservando tutte le micro-variazioni tipiche della voce umana. Ad esempio:

Impostando il parametro a 100%, un'intonazione calante di 10 cents sarà corretta di 10 cents; se calante di a 50 cent sarà corretta di 50 cents.

Impostando 80%, un'intonazione calante di 10 cents sarà corretta di circa 5; se calante di 50 cent sarà corretta approssimativamente di 40 cents.

Impostando 0%, un'intonazione calante di 10 cents non verrà corretta, mentre se calante di 50 cent sarà corretta di circa 10 cents.

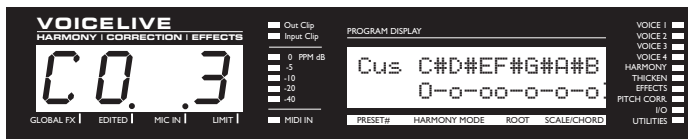

Questo Screen mostra le note effettive della Correction Scale in uso (Maj, Min1, Min2, Min3, Chrom o Cus), fornendo una lista cromatica delle note della scala, a partire dalla tonica (Root). Sotto la lista, una serie di "o" e di "-" indicano quali note sono presenti nella Pitch Correction Scale ("o"), e quali sono ignorate ("-"). La scala può essere modificata muovendo il cursore sui simboli "o" o "-" usando la MANOPOLA EDIT 1 e ruotando la MANOPOLA EDIT 2 per cambiarne lo stato. Le scale modificate (o Custom Scales) possono essere salvate nei Presets.

Manopola EDIT 1: Seleziona la nota.

Manopola EDIT 2: Aggiunge o rimuove le note dalla Correction Scale (selezionando "o" o "-")

PRESET EDIT SCREENS

Special Edit Screens

L'uso del pulsante USER e del PEDALE D'ESPRESSIONE collegato a VoiceLive ti permetterà di controllare svariate funzioni durante le tue esibizioni. Questi Screens speciali ti permetteranno di impostare il pulsante USER e il PEDALE D'ESPRESSIONE per ogni Preset.



Manopola EDIT 1: **EXPRESSION PEDAL ASSIGN.** Permette l'assegnazione di un parametro ad un pedale d'espressione collegato a VoiceLive. Le opzioni incluse sono:

- **Off.** Questa opzione disabilita l'azione del pedale d'espressione.
- **Lead Lev Full.** Controllo di livello della Lead Voice, da Off a Max.
- **Harm Lev Full.** Controllo di livello delle Harmony Voices, da Off a Max.
- **Harm Lev Narrow.** Controllo di livello delle Harmony Voices. Range: da -10dB a 0 dB, rispetto alle altre regolazioni.
- **Inst Lev Full.** Controllo del livello d'uscita Instrument (non guadagno in ingresso), da Off a Max. Utile per chi utilizzano più strumenti, in modo da poter silenziare il segnale Instrument quando si desidera cambiare strumento.
- **Inst Lev Narrow.** Controllo del livello d'uscita Instrument (non guadagno in ingresso), da -10dB a max. Il valore massimo corrisponde al massimo livello impostabile dalla manopola Instrument Level.
- **Voices 1+2 Lev.** Controllo di livello delle Voice 1 e 2, da Off al massimo livello programmato nel Preset.
- **Voices 3+4 Lev.** Controllo di livello delle Voice 3 e 4, da Off al massimo livello programmato nel Preset.
- **Reverb level.** Controllo di livello dell'effetto Reverb, da Off al massimo livello programmato nel Preset.
- **Delay Level.** Controllo di livello dell'effetto Delay, da Off al massimo livello programmato nel Preset.
- **Vibrato.** Controllo dell'intensità del Vibrato, dal minimo al massimo.
- **Smoothing.** Controllo del parametro Smoothing, da 0 a 100.
- **Voicing Mirror.** Controllo del voicing delle armonie (consulta la sezione Edit Screen **U3**). Con il pedale d'espressione nella sua posizione minima, il voicing corrisponde a quello programmato nel Preset; in posizione centrale il voicing corrisponderà all'unisono, mentre col pedale completamente abbassato il voicing corrisponderà all'intervallo opposto a quello programmato. Si tratta di una funzione utile per applicazioni creative. Con i Presets Shift Mode potrai usare questa funzione per generare effetti speciali estremi, mentre con i Presets Chord Mode potrai riprodurre un effetto "arpeggiatore".
- **Gender Mirror.** Controllo del parametro Gender delle quattro Voices (consulta la sezione Edit Screen **U4**). Con il pedale nella sua posizione minima, il Gender corrisponde a quello programmato nel Preset (ad esempio, 12); in posizione centrale il valore di Gender risulterà 0 (nessuna modifica delle formanti), mentre col pedale completamente abbassato il valore di Gender sarà l'opposto di quello programmato (ad esempio, -12).
- **Pan Mirror.** Controllo del Pan delle quattro Voices. Con il pedale nella sua posizione minima, il Pan corrisponde a quello programmato nel Preset (ad esempio, R45); in posizione centrale il Pan risulterà C (Center), mentre col pedale completamente abbassato il Pan sarà l'opposto di quello programmato (ad esempio, L45).
- **Default (UT1).** Con questa impostazione, il pedale d'espressione ristabilirà la programmazione default impostata nell'Edit Screen **UT1**.

PRESET EDIT SCREENS

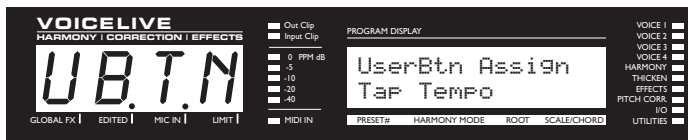

Manopola EDIT 1: **USER BUTTON ASSIGN.** Questa funzione permette l'assegnazione di un parametro al controllo da parte del pulsante User. Le opzioni incluse sono:

- **Harmony Hold** (Not Latching) - Per una descrizione completa della funzione Harmony Hold consulta il capitolo *Harmony e Tuning*.
- **Tap Tempo** - Il LED Display visualizzerà TAP* - il simbolo "*" lampeggerà a tempo. Nota: questa impostazione avrà effetto solamente nei Presets dove il parametro Delay Time Source è impostato su TAP (consulta la sezione Edit Screen FX7). Il Tap Tempo sarà mantenuto durante i cambi di Preset. Utilizzando più di un Preset all'interno di una Song con un determinato valore di tempo, il TAP Delay Time potrà essere impostato una sola volta.
- **FX Override** - Controllo che permette di attivare/disattivare gli effetti Reverb e Delay.
- **RevSend Override** - Abilita/disabilita il Mute delle mandate Reverb.
- **DlySend Override** - Abilita/disabilita il Mute delle mandate Delay.
- **Bypass Toggle** - Questa funzione è utile nel caso in cui desideri non dover tenere premuto il pulsante Harmony Bypass (per attivare il bypass delle Harmony Voices), ma semplicemente premerlo una sola volta.
- **Harmony Override** - Funzione simile a quella del pulsante Harmony Bypass, con la differenza che in questo caso è possibile attivare le Harmony Voices che nel Preset sono state programmate disattivate.
- **PtchCor Override** - Abilita/disabilita il Pitch Correction.
- **Lead Voice Enable/Disable** - Abilita/disabilita la Lead Voice.
- **Thicken Override** - Abilita/disabilita la funzione Thickening
- **RoboVoice** - Abilita il Pitch Correction impostando i parametri Window, Attack e Amount ai loro valori massimi (prevalendo sulle regolazioni programmate nel Preset), e generando l'effetto reso famoso dal brano "Do you believe" di Cher.
- **TeleVoice All** - Imposta i parametri EQ per generare una sonorità di tipo "voce al telefono". Agisce sia sulla Lead Voice, sia sulle Harmony Voices.
- **TeleVoice Harm** - Imposta i parametri EQ per generare una sonorità di tipo "voce al telefono". Agisce solo sulle Harmony Voices.
- **Momentary Harm** - Le Harmony Voices si attivano solo quando il pulsante User rimane premuto.
- **Default (UT2)** - Abilita l'uso del pulsante User alla funzione default impostata nell'Edit Screen UT2.

GLOBAL EDIT SCREENS

IO Edit Screens

Gli Edit Screens IO forniscono parametri relativi alle impostazioni audio generali. Tutti i parametri IO sono di tipo “globale” in quanto non vengono memorizzati all’interno dei singoli Presets, ma applicati a tutti i Presets. Dopo aver effettuate le tue regolazioni, premi il tasto STORE per salvare.

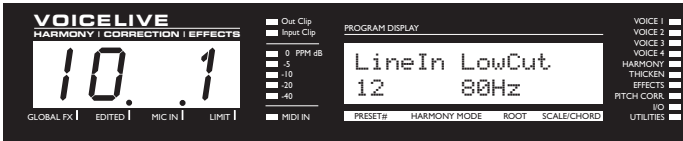

Manopola EDIT 1: **LINE INPUT GAIN.** Imposta il guadagno dell’ingresso Line.

Manopola EDIT 2: **Low Cut FILTER.** 12dB per ottava. Le frequenze di taglio disponibili sono 60, 80 e 120 Hz.



Manopola EDIT 1: **DRY LEAD ON/OFF.** Disabilitando questo parametro (Off) è possibile rimuovere il segnale audio principale dal percorso del segnale. Si tratta di una funzione utile nel caso in cui si faccia uso del segnale inviato alla connessione Lead Pass Thru, per avere il segnale della voce principale non processato, oppure quando desideri ascoltare in uscita solo il segnale processato al 100%.

Manopola EDIT 2: **DRY INSTRUMENT ON/OFF.** Disabilitando questo parametro (Off) è possibile rimuovere il segnale Instrument dal percorso del segnale. Ciò consente a VoiceLive di poter ricevere una mandata effetti di un mixer collegata all’ingresso Instrument.



Manopola EDIT 1: **LEAD VOICE PANNING.** Impostazione della posizione panoramica della Lead Voice.

Manopola EDIT 2: **INSTRUMENT PANNING.** Impostazione della posizione panoramica del segnale Instrument.

Manopola EDIT 3: **SYSTEM TUNING REFERENCE.** Impostazione dell’intonazione generale di riferimento rispetto al A-440.

GLOBAL EDIT SCREENS



VoiceLive è dotato di EQ e di processori di dinamica ottimizzati per la voce. I parametri inclusi in questi Screens ne permettono la regolazione.

Manopola EDIT 1: **DYNAMIC PROCESSING ASSIGN.** Questo parametro permette di assegnare il processamento dinamico (Compressore e Gate) alla Lead Voice, alle Harmony Voices, ad entrambe Lead e Harmony Voices o di disabilitarlo (Neither). Suggerimento: assegnando il processamento dinamico solo alla Lead Voice, con un compressore impostato a valori medi (Threshold: -15dB, Ratio:2:1) è possibile garantire alla Lead Voice un volume consistente per fare in modo che il livello delle Harmony Voices segua comunque quello della voce principale. Ciò consente il controllo del livello delle Harmony Voices mediante le tecniche microfoniche utilizzate dai cantanti.

Manopola EDIT 2: **EQ ASSIGN.** Questo parametro permette di assegnare l'EQ alla Lead Voice, alle Harmony Voices, ad entrambe Lead e Harmony Voices o di disabilitarlo (Neither).

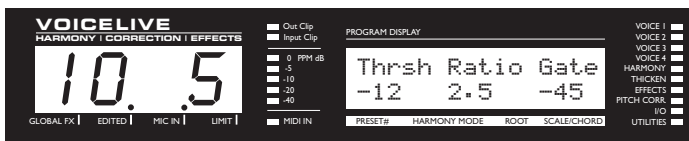

Impostazioni Compressor / Gate. Il compressore di VoiceLive è dotato di funzione Auto MakeUp Gain, con un valore massimo di +20dB. Ciò significa che, con il compressore abilitato, è possibile gestire praticamente qualsiasi livello di volume del segnale in ingresso.

Manopola EDIT 1: **COMPRESSOR THRESHOLD LEVEL.** Range: da 0 a -60 dB.

Manopola EDIT 2: **COMPRESSION RATIO.** Range: da 1.1:1 a 64:1

Manopola EDIT 3: **GATE THRESHOLD.** Range: da Off, -70dB a 0dB

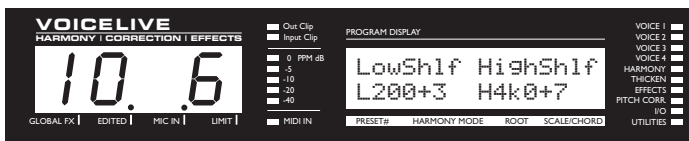

VoiceLive è dotato di un EQ a 3 bande estremamente flessibile, con bande High e Low Shelving dotati di frequenza regolabile e una banda Mid completamente parametrica, dotata di controlli Q, frequenza e gain. Questo Screen comprende i parametri di regolazione per le bande High e Low.

Manopola EDIT 1: **LOW SHELF FREQUENCY (Hz).** Range: da 80Hz a 16kHz

Manopola EDIT 2: **LOW SHELF CUT/BOOST (dB)** Range: Cut (Low Cut a 12 dB per ottava alla frequenza LOW SHELF FREQUENCY), da -12dB a +12dB

Manopola EDIT 3: **HIGH SHELF FREQUENCY (Hz).** Range: da 80Hz a 16kHz

Manopola EDIT 4: **HIGH SHELF CUT/BOOST (dB)** Range: Cut (High Cut a 12 dB per ottava alla frequenza HIGH SHELF FREQUENCY), da -12dB a +12dB.

GLOBAL EDIT SCREENS

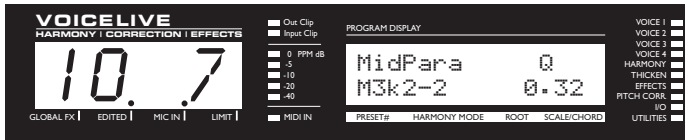

Questo Screen include i parametri per la regolazione della banda Mid completamente parametrica.

Manopola EDIT 1: **CENTER FREQUENCY** (Hz)

Manopola EDIT 2: **Cut/BOOST** (dB)

Manopola EDIT 3: **Q**. Questo valore corrisponde al rapporto tra la frequenza centrale del filtro e la differenza tra le frequenze superiori e inferiori -3dB. Maggiore è il valore di Q, più stretta è la curva del filtro. Range: da 1 (banda larga) a 10 (banda stretta).



Manopola EDIT 1: **BYPASS MODE**. Questo parametro determina l'operatività di VoiceLive in modalità Bypass. Selezionando Stage verranno disabilitati tutti i processamenti d'effetto ad esclusione delle sezioni EQ e Dynamics Processing. Selezionando Studio verranno rimossi tutti i processamenti, inclusi l'EQ e le dinamiche, inviando all'uscita digitale il segnale Lead con un livello Full Scale.

Manopola EDIT 2: **DELAY COMPENSATION**. Abilitando questa funzione è possibile applicare un ritardo alla Lead Voice, facendo in modo che le Harmony Voices "Humanized" appaiano anticipate o in ritardo in modo casuale, rispetto alla voce principale. Disabilitando questa funzione è possibile avere il minor ritardo possibile di processamento della Lead Voice.

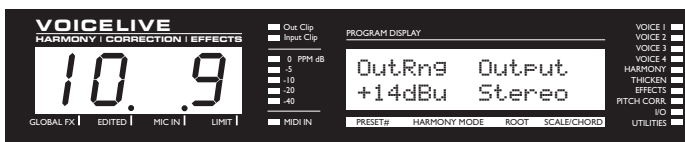

Manopola EDIT 1: **OUTPUT RANGE**. Impostazione del livello d'uscita. Il valore visualizzato esprime il massimo livello d'uscita consentito. Nota: con segnali audio da +20dB di livello, alcuni mixer generano distorsione. Nel caso in cui si generi un segnale distorto, e gli indicatori Input e Output Clip di VoiceLive non diano alcuna segnalazione, regola questo parametro a valori inferiori.

Manopola EDIT 2: **OUTPUT MODE**: Stereo o Mono.

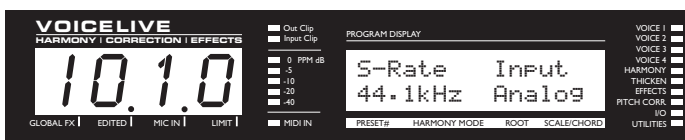

Manopola EDIT 1: **SAMPLE RATE**. 44.1kHz, 48kHz o External.

Manopola EDIT 2: **INPUT SELECT**. Analog o Digital.

GLOBAL EDIT SCREENS

Utility Edit Screens

Gli Utility Screens forniscono parametri relativi alle impostazioni generali di VoiceLive.

Tutti i parametri Utility sono di tipo "globale" in quanto non vengono memorizzati all'interno dei Presets ma sono applicati a tutti i Presets.



Questo Screen imposta la funzione default del pedale d'espressione. Se all'interno di un Preset, l'assegnazione del pedale d'espressione è impostata su default, la sua funzione può essere determinata da questo Screen.

Manopola EDIT 1: **EXPRESSION PEDAL DEFAULT ASSIGN.** Permette l'assegnazione di un parametro ad un pedale d'espressione collegato a VoiceLive. Le opzioni incluse sono:

- **Lead Lev Full.** Controllo di livello della Lead Voice, da Off a Max.
- **Harm Lev Full.** Controllo di livello delle Harmony Voices, da Off a Max.
- **Harm Lev Narrow.** Controllo di livello delle Harmony Voices. Range: da -10dB a 0 dB, rispetto alle altre regolazioni.
- **Inst Lev Full.** Controllo del livello d'uscita Instrument (non guadagno in ingresso), da Off a Max. Utile per chi utilizzano più strumenti, in modo da poter silenziare il segnale Instrument quando si desidera cambiare strumento.
- **Inst Lev Narrow.** Controllo del livello d'uscita Instrument (non guadagno in ingresso), da -10dB a max. Il valore massimo corrisponde al massimo livello impostabile dalla manopola Instrument Level.
- **Voices 1+2 Lev.** Controllo di livello delle Voice 1 e 2, da Off al massimo livello programmato nel Preset.
- **Voices 3+4 Lev.** Controllo di livello delle Voice 3 e 4, da Off al massimo livello programmato nel Preset.
- **Reverb level.** Controllo di livello dell'effetto Reverb, da Off al massimo livello programmato nel Preset.
- **Delay Level.** Controllo di livello dell'effetto Delay, da Off al massimo livello programmato nel Preset.
- **Vibrato.** Controllo dell'intensità del Vibrato, dal minimo al massimo.
- **Smoothing.** Controllo del parametro Smoothing, da 0 a 100.
- **Voicing Mirror.** Controllo del voicing delle armonie (consulta la sezione Edit Screen *VO3*). Con il pedale d'espressione nella sua posizione minima, il voicing corrisponde a quello programmato nel Preset; in posizione centrale il voicing corrisponderà all'unisono, mentre col pedale completamente abbassato il voicing corrisponderà all'intervallo opposto a quello programmato. Si tratta di una funzione utile per applicazioni creative. Con i Presets Shift Mode potrai usare questa funzione per generare effetti speciali estremi, mentre con i Presets Chord Mode potrai riprodurre un effetto "arpeggiatore".
- **Gender Mirror.** Controllo del parametro Gender delle quattro Voices (consulta la sezione Edit Screen *VO4*). Con il pedale d'espressione nella sua posizione minima, il Gender corrisponde a quello programmato nel Preset (ad esempio, 12); in posizione centrale il valore di Gender risulterà 0 (nessuna modifica delle formanti), mentre col pedale completamente abbassato il valore di Gender sarà l'opposto di quello programmato (ad esempio, -12).
- **Pan Mirror.** Controllo del Pan delle quattro Voices. Con il pedale nella sua posizione minima, il Pan corrisponde a quello programmato nel Preset (ad esempio, R45); in posizione centrale il Pan risulterà C (Center), mentre col pedale completamente abbassato il Pan sarà l'opposto di quello programmato (ad esempio, L45).
- **Off.** Questa opzione disabilita l'azione del pedale d'espressione.

GLOBAL EDIT SCREENS

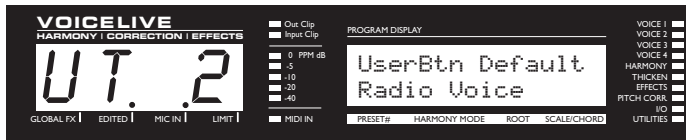

Questo Screen imposta la funzione default del pulsante User. Se all'interno di un Preset, l'assegnazione del pulsante User è impostata su default, la sua funzione può essere determinata da questo Screen.

Manopola EDIT 1: **USER BUTTON DEFAULT ASSIGN.** Questa funzione permette l'assegnazione di un parametro al controllo da parte del pulsante User. Le opzioni incluse sono:

- Harmony Hold (Not Latching) - Per una descrizione completa della funzione Harmony Hold consulta il capitolo *Harmony e Tuning*.
- Tap Tempo - Il LED Display visualizzerà TAP* - il simbolo "*" lampeggerà a tempo. Nota: questa impostazione avrà effetto solamente nei Presets dove il parametro Delay Time Source è impostato su TAP (consulta la sezione Edit Screen FX7). Il Tap Tempo sarà mantenuto durante i cambi di Preset. Utilizzando più di un Preset all'interno di una Song con un determinato valore di tempo, il TAP Delay Time potrà essere impostato una sola volta.
- FX Override - Controllo che permette di attivare/disattivare gli effetti Reverb e Delay.
- RevSend Override - Abilita/disabilita il Mute delle mandate Reverb.
- DlySend Override - Abilita/disabilita il Mute delle mandate Delay.
- Bypass Toggle - Questa funzione è utile nel caso in cui desideri non dover tenere premuto il pulsante Harmony Bypass (per attivare il bypass delle Harmony Voices), ma semplicemente premerlo una sola volta.
- PtchCor Override - Abilita/disabilita il Pitch Correction.
- Lead Voice Enable/Disable - Abilita/disabilita la Lead Voice.
- HrmSolo Override - Imposta il parametro Harm dello Screen CFG1 in modalità Solo, abilitando le Harmony Voices e disabilitando la Lead Voice.
- Thicken Override - Abilita/disabilita la funzione Thickening
- RoboVoice - Abilita il Pitch Correction impostando i parametri Window, Attack e Amount ai loro valori massimi (prevalendo sulle regolazioni programmate nel Preset), e generando l'effetto reso famoso dal brano "Do you believe" di Cher.
- TeleVoice All - Imposta i parametri EQ per generare una sonorità di tipo "voce al telefono". Agisce sia sulla Lead Voice, sia sulle Harmony Voices.
- TeleVoice Harm - Imposta i parametri EQ per generare una sonorità di tipo "voce al telefono". Agisce solo sulle Harmony Voices.
- Momentary Harm - Le Harmony Voices si attivano solo quando il pulsante User rimane premuto.

GLOBAL EDIT SCREENS



Manopola EDIT 1: **GLOBAL EFFECTS PRESET SELECT.** Questo parametro rende le impostazioni degli effetti del Preset in uso globali per ogni Preset o Song Step.

Manopola EDIT 2: **VIBRATO CONTROL.** Questo parametro determina se il vibrato seguirà le impostazioni di Onset e di Attack proprie del modello Vibrato selezionato (**Boost**) o se agirà in modo istantaneo (**Manual**). La Mod Wheel presente sulla maggior parte delle tastiere MIDI controlla il vibrato in entrambe le modalità, incrementando le regolazioni già programmate nel Preset (**Boost**) oppure partendo dal valore 0 (**Manual**).

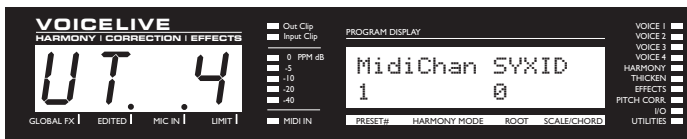

Manopola EDIT 1: **MIDI CHANNEL.** Imposta il canale MIDI di trasmissione e ricezione.

Manopola EDIT 2: **SYSTEM EXCLUSIVE ID.** Questo parametro imposta il numero ID di Sistema Esclusivo di VoiceLive.

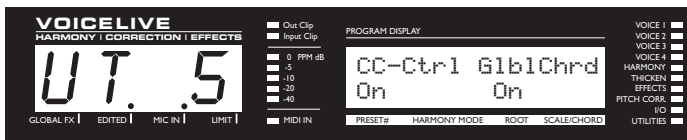

Manopola EDIT 1: **MIDI CC CONTROL.** On: abilita la trasmissione e la ricezione di messaggi MIDI CC. Off: disabilita la trasmissione e la ricezione di messaggi MIDI CC.

Manopola EDIT 2: **GLOBAL CHORD.** Le opzioni disponibili sono:

- **On** - Selezionando Presets di tipo Chord, è possibile mantenere l'ultimo accordo (Type e Root) rilevato via MIDI.
- **Off** - Il Chord Type e Root cambieranno selezionando nuovi Preset, in base alla loro programmazione.

GLOBAL EDIT SCREENS

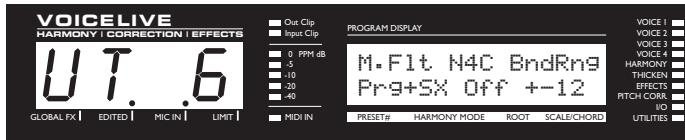

Manopola EDIT 1: **MIDI FILTER**. Questo parametro permette a VoiceLive di ignorare alcuni dati e comandi MIDI.

- **P** - ignora i messaggi di Program Change.
- **SX** - ignora i messaggi di Sistema Esclusivo.
- **P+SX** - ignora i messaggi di Program Change e di Sistema Esclusivo.

Manopola EDIT 2: **NOTES FOUR CHANNEL MODE**.

- **Off** - In modalità Notes Mode, tutte le Harmony Voices risponderanno al canale MIDI principale.
- **On** - In modalità Notes Mode, la Harmony Voice 1 risponderà al canale MIDI principale; la Harmony Voice 2 al canale MIDI principale +1 ecc. In pratica, ciascuna Harmony Voice risponderà ad un unico e distinto canale MIDI.

Manopola EDIT 3: **BEND RANGE**. Regolazione in semitoni del range dei dati di MIDI Pitch Bend che permettono l'alterazione dell'intonazione delle Harmony Voices, in modalità Notes Mode.

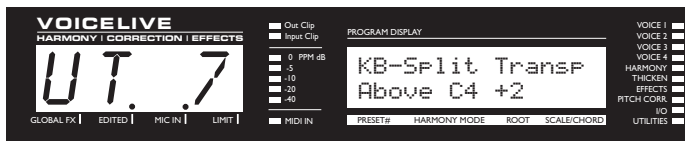

I parametri di questo Screen permettono ai tastieristi di specificare la parte di tastiera dedicata al controllo delle Harmony Voices, nelle modalità Notes e Chord. Ad esempio, usando una combinazione dei tre parametri di questo Screen, potrai fare in modo che l'ottava più alta della tastiera sia dedicata al controllo delle Harmony Voices, in Notes Mode.

Manopola EDIT 1: **MIDI SPLIT ABOVE/BELOW**. Determina se le note dedicate al controllo dei Presets Notes Mode e Chord Mode si trovino al di sopra o al di sotto del punto di Split (MIDI Split Point).

Manopola EDIT 2: **MIDI SPLIT POINT**. Punto di split della tastiera.

Manopola EDIT 3: **MIDI TRANSPOSE**. Questo parametro permette la trasposizione dell'intonazione delle Harmony Voices in modalità Notes Mode. Il valore corrisponde alle ottave.

SONG MODE

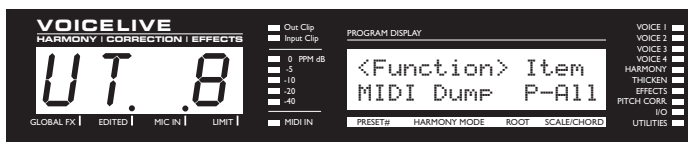

In questo Screen, la selezione effettuata con la prima manopola influirà sulle opzioni selezionabili con la seconda manopola. Dopo aver effettuato la selezione occorre premere sulla MANOPOLA DATA (ENTER) per eseguire la funzione.

Manopola EDIT 1: MIDI Dump. Permette il dumping via MIDI SYSEX di tutti o determinati Presets, di tutte o determinate Songs e dei parametri IO/Util di VoiceLive.

- Scegli il tipo di backup che intendi effettuare usando la MANOPOLA EDIT 2. Pn - seleziona uno o tutti i Preset; Sn - seleziona una o tutte le Song; Setup - seleziona tutti i parametri IO/Util.
- Se collegato ad un'altra unità VoiceLive, è sufficiente premere ENTER e i dati verranno copiati immediatamente.
- Se collegato ad un sequencer, abilita quest'ultimo alla registrazione di dati SYSEX e premi ENTER su VoiceLive.

Manopola EDIT 1: RestorePre. Funzione Restore che permette di ristabilire i Factory Preset originali.

- Scegli il Preset che desideri reinizializzare usando la manopola EDIT2.
- Premi ENTER per effettuare il Restore del Preset.

Manopola EDIT 1: RestoreSng. Funzione Restore che permette di ristabilire le impostazioni Factory di una Song.

- Scegli la Song che desideri reinizializzare usando la manopola EDIT2.
- Premi ENTER per effettuare il Restore della Song.

Manopola EDIT 1: ClearSng. Elimina i Song Steps e il nome di una Song.

- Seleziona la Song che desideri eliminare usando la manopola EDIT2.
- Premi ENTER per eliminare la Song.



VoiceLive è in grado di operare correttamente con la maggior parte di pedali passivi o pedali d'espressione. Grazie a questo Screen potrai calibrare il pedale. Per eseguire questa operazione segui le istruzioni indicate dal display LCD di VoiceLive:

Con un pedale d'espressione collegato nell'ingresso Pedal Input, presente nel pannello posteriore di VoiceLive, premi ENTER (premendo sulla MANOPOLA DATA).

- Muovi il pedale alla sua posizione MASSIMA.
- Premi ENTER.
- Muovi il pedale alla sua posizione MINIMA.
- Premi ENTER.

SONG MODE

SONG MODE

Il Song Mode rappresenta la modalità Performance avanzata di VoiceLive. Potrai pre-programmare le tue sequenze di Presets, Scale, Root, effettuare cambi d'accordo, e scorrere avanti e indietro a tuo piacimento gli Steps che compongono la Song, oppure saltare direttamente a determinati Song Steps, in modalità Direct mode - tutto mediante il controllo dei pulsanti Footswitch.

VoiceLive dispone di un massimo di 50 locazioni Songs, ciascuna dotata di 30 Steps.

Inoltre, il Song Mode ti permetterà di utilizzare un singolo Preset nell'ambito di un'intera sequenza di Steps, andando a modificare unicamente le informazioni di tipo musicale - l'accordo (Chord), la nota fondamentale (Root) e il tipo d'accordo (Type) nei Presets Chord Mode, e le informazioni di nota fondamentale (Key) e scala (Scale) nei Presets Scale Mode.

*Per abilitare la modalità **Song Mode**, tieni premuto il pulsante SONG (2) fino a che il LED Text Display non lampeggia l'indicazione SONG.*

Song Mode LCD Screen:

```
33: Happy Joe  
S2 P53s C#Maj2
```

Il display LCD riportato sopra è un esempio di come può apparire una videata Song Mode.

- Linea superiore Numero e nome della Song
- S2 Numero dello Step.
- P53s Numero del Preset e Harmony Type.
s = Scale; c = Chord; n = Notes; vuoto = Shift.
- C# Maj2 Root e Scale/Chord Type per i Presets Scale e Chord Mode.

Per accedere al Song Edit Screen, dal Song Mode, premi il tasto EDIT.

Song Edit Mode LCD Screen:

```
Sng33 <STEP INS>  
S21 P53s C#Maj2
```

Il display LCD riportato sopra è un esempio di videata Song Edit Screen.

- Sng33 Numero della Song
- <Step INS> Funzione Song Edit. Questo parametro è selezionabile ruotando la manopola Data e premendo ENTER (sempre sulla stessa manopola Data).
- S21 Numero di Step. Cambia il numero di Step agendo sulla manopola EDIT 1.
- P53s Numero del Preset e Harmony Type. s = Scale; c = Chord; n = notes; vuoto = shift. Il numero del Preset può essere modificato usando la manopola EDIT 2.
- C# Scale/Chord Root per i Preset Scale/Chord Mode. Modificabile agendo sulla manopola EDIT 3.
- Maj2 Scale/Chord Type per i Preset Scale/Chord Mode. Modificabile agendo sulla manopola EDIT 4.

SONG MODE

Funzioni Song Edit

Ruota la manopola Data per selezionare una delle seguenti due funzioni Song Edit:

<STEP INS> inserisci una copia dello Step selezionato.

<STEP DEL> elimina lo Step selezionato.

Premi ENTER per completare l'operazione.

Dopo aver creato una Song, ricordati di premere il tasto STORE per salvare tutto il lavoro.

Song Mode LED Displays

SG31

Il LED Text Display riportato sopra è un esempio di videata Song Select.

SG Indica che è stata selezionata la modalità Song Select Mode.

31 Numero di Song.

Premendo i pulsanti PREVIOUS/NEXT (5,6) è possibile variare il numero di Song.

Dal Song Mode, è possibile accedere a questa modalità premendo il pulsante SELECT (1).

ST21

Il LED Text Display riportato sopra è un esempio di videata Song Step.

ST Indica che è stata selezionata la modalità Song Step Mode.

21 Numero di Song Step.

Premendo i pulsanti PREVIOUS/NEXT (5,6) è possibile variare il numero di Step.

Dal Song Mode, è possibile accedere a questa modalità premendo il pulsante STEP(2).

Song Direct Mode

*Per accedere al **Song Direct Mode** (dopo aver selezionato la modalità Song Mode), occorre tenere premuto il pulsante DIRECT (3) fino a che il LED Text Display non lampeggia l'indicazione **DRECT**.*

SONG MODE

SA21

Il LED Text Display riportato sopra è un esempio di videata Song Direct Mode.

S Questo carattere indica che ci si trova in modalità Song Mode.

A Questo carattere indica che ci si trova nella sotto-modalità Direct, con le seguenti situazioni:

- se appaiono le lettere A,B, C o D significa che è stato richiamato un Direct Step, mediante la pressione di uno dei quattro pulsanti DIRECT corrispondenti (i quattro pulsanti della fila superiore del pannello di VoiceLive). In questo caso, tenendo premuto uno di questi quattro pulsanti Direct, è possibile cambiare modalità operativa di VoiceLive.
- se appare il simbolo “*”, tenendo premuto uno dei quattro pulsanti DIRECT è possibile assegnare lo Step corrente a quel determinato pulsante.

21 Indica il Song Step corrente.

Premendo i pulsanti DIRECT (1-4) è possibile selezionare direttamente lo Step programmato.

Tenendo premuto uno dei pulsanti DIRECT (1-4) è possibile assegnare lo Step corrente a quel determinato pulsante (se il simbolo “*” appare come secondo carattere nel display LED), oppure cambiare modalità operativa di VoiceLive.

I pulsanti PREVIOUS/NEXT (5, 6) permettono la selezione degli Steps. Selezionando nuovi Song Steps, il simbolo “*” appare come secondo carattere nel LED display, indicando la possibilità di poterlo assegnare ad un pulsante Direct.

Song Voice Mode

*Per accedere alla modalità **Song Voice Mode** (dopo aver selezionato la modalità Song Mode), tieni premuto il pulsante VOICE (3) fino a che il LED Text Display non lampeggia l'indicazione VOIC.*

SV21

Il LED Text Display riportato sopra è un esempio di videata Song Select.

S Questo carattere indica che ci si trova in modalità Song Mode.

V Questo carattere indica che ci si trova nella sotto-modalità Voice.

21 Indica il Song Step corrente.

Premendo i pulsanti VOICE (1-4) è possibile abilitare/disabilitare in modo individuale le Harmony Voices.

Tenendo premuti i pulsanti VOICE (1-4) è possibile cambiare modalità operativa di VoiceLive.

Premendo i pulsanti PREVIOUS/NEXT (5, 6) è possibile selezionare gli Steps.

La combinazione delle Voices abilitate/disabilitate sarà mantenuta durante il cambio di Song Steps.

Harmony

Andremo ora ad approfondire gli aspetti riguardanti le armonie, cercando di farlo in modo abbastanza pratico e concentrandoci su ciò che è in grado di fare VoiceLive.

Harmony Hold

Si tratta di una funzione innovativa. L'Harmony Hold consente di sostenere le Harmony Voices mentre si continua a cantare con esse.

Attivando la funzione (tenendo premuto il pulsante User, dopo averlo assegnato a questa funzione dagli Edit Screens *UBTN* o *UT2*, oppure usando il relativo MIDI CC), è possibile fissare l'armonia delle Harmony Voices, che rimarranno sostenute in modo naturale fino a che il pulsante non viene rilasciato (oppure inviando un Control Change appropriato).

Consulta la descrizione dell'Edit Screen *UBTN* nel capitolo "Preset Edit Screen", oltre alla sezione "Implementazione MIDI".

Harmony Modes

VoiceLive possiede quattro Harmony Modes differenti che forniscono altrettanti metodi esclusivi per la creazione di armonie.

Descrivendo i vari complessi Harmony Modes, ci baseremo sulla scala maggiore di Do (C Major), illustrata di seguito.



Notes Mode

Questo Mode fornisce a VoiceLive le note MIDI specifiche necessarie a determinare l'intonazione delle Harmony Voices. VoiceLive possiede due "Manual/Notes" Harmony Modes: Single e 4 Channel. È possibile selezionare il Notes 4 Channel Mode all'interno dell'Edit Screen *UT5*. Il Notes 4 Channel Mode consente l'invio di informazioni/note MIDI su 4 canali, uno per ciascuna Harmony Voice. Questo è in assoluto il modo più diretto e flessibile per creare armonie, che permette di tessere complesse armonie intrecciandole con la melodia della Lead Voice.

Shift Mode

Conosciuta anche come modalità "Fixed Interval", questo Mode crea le armonie basandosi sull'intonazione della tua Lead Voice,

impostando le Harmony Voices ad un certo numero di semitoni da essa. Il metodo di creazione dell'armonia mediante un numero fisso di semitoni relativi ad una nota o ad un'intonazione in ingresso, è denominata armonia cromatica, della quale ci occuperemo in seguito. Noi consideriamo questa armonizzazione non intelligente, in quanto VoiceLive non viene impostato a nessuna tonica o scala particolare. Si tratta di pure e semplici armonie parallele. Gli intervalli più comunemente utilizzati nelle Harmony Voices in Shift Mode sono gli intervalli di 5a (7 semitoni) e d'ottava (12 semitoni), spaziando da due ottave al di sotto della nota in ingresso, fino a due ottave sopra. Di seguito è riportata la scala di do maggiore, con una scala impostata una terza sopra, ottenibile usando lo Shift Mode di VoiceLive.



Nero = Lead Voice; Grigio = Harmony Voices

Chord (Chordal) Mode

Le armonie Chordal prelevano le informazioni degli accordi per creare armonie intelligenti e diatoniche, basate sulla vostra voce. Per creare armonie "Chordal", occorre inviare in tempo reale gli accordi della canzone. Ciò può essere eseguito via MIDI oppure tramite una sequenza programmata di Chord Roots e Types mediante il **Song Mode**. Le informazioni di un accordo consistono nel Chord Root (fondamentale dell'accordo) e il tipo, che definisce 3 o 4 note di un accordo. Le Harmony Voices generate da VoiceLive in Chordal Mode, useranno unicamente le note dell'accordo scelto. Le armonie Chordal sono "intelligenti", in quanto sono in grado di decifrare gli accordi suonati e le note cantate per creare armonie musicalmente piacevoli e corrette. Impostando *Up1* nella Harmony Voice, essa restituirà nota seguente alla nota in ingresso, all'interno di un accordo. L'illustrazione seguente mostra le note della scala di do maggiore con una Harmony Voice impostata con "Up1".

Root: C, Chord Type: Maj, Voicing: Up1

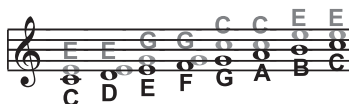

Nero = Lead Voice; Grigio = Harmony Voices

HARMONY E TUNING

Avrai certamente notato che ogni nota Harmony può fare riferimento a più di una nota in ingresso, o che ogni nota in ingresso non è riferita necessariamente ad un'unica nota Harmony. Ad esempio, C e D hanno E come 3a, E e F hanno G, e così via. Ciò rende il suono delle Harmony Voices più "scalettato", in quanto i cambiamenti sono meno frequenti ma con intervalli maggiori rispetto ad altri metodi Harmony (come ad esempio, lo Shift Mode). Il vantaggio nell'usare questo metodo consiste nella facilità di integrare le Harmony Voices nelle tue canzoni! La lista seguente mostra gli accordi disponibili, con riferimento alla scala di Do (C):

Maj	C	E	G	
Maj6	C	E	G	A
Maj7	C	E	G	B
Maj7sus4	C	F	G	B
Min	C	E ^b	G	
Min6	C	E ^b	G	A
Min7	C	E ^b	G	B ^b
Min7b5	C	E ^b	G ^b	B ^b
Dim	C	E ^b	G ^b	
Dim7	C	E ^b	G ^b	B ^{bb} (equiv. a A)
Dom7	C	E	G	B ^b
Dom7b5	C	E	G ^b	B ^b
Aug	C	E	G [#]	
Aug7	C	E	G [#]	B ^b
Sus	C	F	G	
Sus2	C	D	G	
Sus7	C	F	G	B ^b

Scale (Scalic) Mode

Le Harmony Voice usano le informazioni di tonica e tipo di scala per creare armonie diafoniche musicalmente corrette. I brani musicali più diffusi impiegano una singola scala, per cui normalmente è sufficiente impostare queste informazioni all'inizio della canzone. Le armonie "Scalic" si rivelano più dinamiche delle armonie Chordal in quanto si assegnano alle Harmony Voices note diverse, all'interno di una scala, per ciascuna nota in ingresso. L'illustrazione seguente mostra le note di una scala di do maggiore con il Voicing impostato su C Major Scale e una singola Harmony Voice impostata ad una 3a sopra. Si può notare come le armonie "Scalic" seguano sempre la Lead Voice.



Black = Lead & Grey = Harmony

Impostando a 100% il parametro SMOOTHING (Harmony Edit Screen *HAE*), le Harmony Voices seguiranno l'intonazione della nota in ingresso, inclusi gli errori, mentre selezionando 0% le Harmony Voices eseguiranno direttamente le Scalic Notes, come un vero Pitch Correction per le Harmony Voices. Regolando lo SMOOTHING in valori compresi tra 0 e 100% sarà come avere una quantità variabile di Pitch Correction. VoiceLive è dotato di sei Harmony Scales già programmate: tre maggiori, tre minori e una Custom per ogni Preset. *Per creare una Custom Scale o la Pitch Map leggi la descrizione del parametro MAP, pag.25.*

Lo Scalic Mode è utile anche per stabilire la tonalità di una canzone. Ad esempio, la tonalità del brano "Sweet Home Alabama" potrebbe sembrare "Re", in quanto questo è il primo accordo, ma le Harmony Voice funzionano meglio in "Sol".

L'impostazione della scala può richiedere un po di pratica: per i brani incentrati maggiormente sulla 3a o sulla tonica della scala potresti non notare alcuna differenza tra le tre scale maggiori e le tre minori. Ciò può accadere quando la canzone non include nessuna delle note alterate che caratterizzano le diverse scale. Una melodia incentrata sulla 5a della scala, (ad esempio, "Si" nella tonalità di "Mi"), evidenzia le differenze tra le scale. Prova a cantare il chorus "Sha Lala Lala ...La Tee Daa" del brano "Brown Eyed Girl" di Van Morrison (tonalità: E, Scale: Major, Voicing: +3) con ciascuna scala maggiore per ascoltare le differenze. Per testare le scale minori, usa il brano "Evil Ways" di Santana (tonalità: G, Scale: Minor, Voicing: +3) e ascolta le differenze tra le scale minori.

La tabella nella pagina seguente illustra le terze e le quinte al di sopra di ogni nota in ingresso, utile per illustrare le differenze tra le sei diverse scale. "nc" significa "nessun cambiamento", segnalando che l'Harmony Voice manterrà l'intonazione precedente fino a che la Lead Voice non esegue una nota "non-nc".

	Lead Voice	C	C#	D	Eb	E	F	F#	G	G#	A	Bb	B
MAJ1	3rd Above 5th Above	E G	nc nc	F A	nc nc	G B	A C	nc nc	B D	nc nc	C E	D F	D F
MAJ2	3rd above 5th above	E G	nc nc	F A	nc nc	G C	A C	nc nc	C E	nc nc	C E	D F	D F
MAJ3	3rd above 5th above	E G	nc nc	F A	nc nc	G Bb	A C	nc nc	Bb D	nc nc	C E	D F	D F
MIN1	3rd above 5th above	Eb G	nc nc	F Bb	G Bb	nc nc	Ab C	nc nc	Bb D	C Eb	nc nc	D F	nc nc
MIN2	3rd above 5th above	Eb G	nc nc	F A	G Bb	nc nc	A C	nc nc	Bb D	C Eb	nc nc	D F	nc nc
MIN3	3rd above 5th above	Eb G	nc nc	F A	G Bb	nc nc	Ab C	nc nc	B D	C Eb	nc nc	D F	nc nc

Diatonico e Cromatico

Abbiamo descritto le armonie Scalic e Chordal come diatoniche, e le armonie Shift come cromatiche; ma cosa significano questi termini? Osserva la tastiera di un pianoforte. Tra il "Do" centrale e il "Do" seguente ci sono 12 tasti - 7 bianchi e 5 neri. Ogni tasto è intonato con un intervallo di un semitono rispetto al tasto seguente, per un totale di 12 semitoni. A differenza della scala diatonica, la scala cromatica utilizza tutti i 12 semitoni. Ne risulta che esiste una sola scala cromatica, e 12 scale diatoniche per ciascun tipo: maggiore, minore, ecc... (ad esempio, Do maggiore, Do# maggiore, Re maggiore, ecc). La maggior parte di noi è cresciuto imparando a conoscere la scala diatonica "Do Re Mi Fa Sol La Si Do", perciò le armonie basate sulle scale diatoniche risultano corrette. Cosa significa in termini di armonia?

Le armonie derivanti dalle scale diatoniche usano unicamente le note di specifiche scale o accordi, così una Harmony Voice intonata ad una "3a sopra" può variare da 3 a 4 semitoni al di sopra della nota di riferimento, mentre nelle armonie cromatiche questo intervallo si fissa esattamente a 4 semitoni (una 3a maggiore) al di sopra di ogni nota.

Per ricapitolare: abbiamo tre diversi Harmony Modes che usano scale cromatiche e diatoniche.

Lo **Shift Mode**, che impiega la scala cromatica, altera la nota in ingresso in base ad un numero fisso di semitoni:

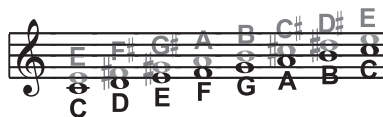

Il **Chord Mode**, che utilizza la tonica (Root), la 3a, la 5a e a volte la 7a della scala diatonica, altera l'intonazione delle Harmony Voices alla più vicina nota inclusa nell'accordo:

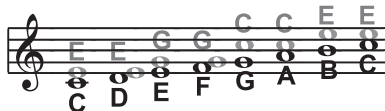

HARMONY E TUNING

Lo **Scale Mode**, che impiega una scala diatonica, altera l'intonazione delle Harmony Voices alla più vicina nota contenuta nella scala:

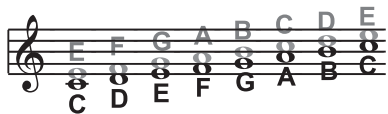

Teoria a parte, il miglior modo per ottenere un buon risultato consiste nello sperimentare i vari Harmony Modes di VoiceLive.

Non solo svilupperai il tuo senso melodico e armonico, ma provando ogni combinazione e permutazione scoprirai sonorità di armonie che altrimenti non avresti considerato.

Just Tuning

Cosa significa "Just Tuning"? Benchè probabilmente nessuno te l'abbia mai detto, il tuo costoso pianoforte a coda o il tuo nuovissimo sintetizzatore appena acquistato sono entrambi stonati! Per essere onesti, possiamo dire che sono entrambi accordati secondo il temperamento Equabile.

L'armonia è il risultato dell'interazione tra diverse frequenze udibili che risultano (o "suonano") musicali all'orecchio umano. Più il rapporto tra le diverse frequenze è preciso, più le armonie risultano gradevoli. La maggior parte degli strumenti (come il pianoforte) sono "assoluti" per natura. Ciascuna nota della tastiera possiede una propria intonazione.

L'accordatura nel temperamento equabile usa delle approssimazioni per l'accordatura di ogni singola nota, consentendoci di alterare facilmente la tonalità della musica senza dover riaccordare lo strumento. Sfortunatamente, con questo metodo perdiamo la facoltà di creare rapporti perfetti tra le frequenze delle note, quando suoniamo degli accordi.

Come risultato, la maggior parte delle armonie che hai ascoltato fin'ora non sono perfettamente intonate!

Per concludere, l'approssimazione del temperamento equabile è pratica, ma imperfetta. Utilizzando VoiceLive con il Just Tuning espanderai definitivamente i tuoi orizzonti musicali!

Il Just Tuning mantiene il rapporto relativo tra le frequenze delle note sempre identico, creando armonie perfette.

I cantanti, specialmente quando eseguono musica "a cappella", impostano la propria intonazione basandosi su come essa risulti armonicamente, rapportandosi agli altri cantanti della formazione. La naturale tendenza, che offre i risultati sonori migliori, consiste nel cantare in "Just Tuning" così da minimizzare ogni battimento d'intonazione. Uno degli obiettivi dei tipici quartetti Barbershop consiste nello sforzarsi ad ottenere un'intonazione "relativa" rendendo udibile una sub-frequenza.

Nella musica Barbershop (musica per quartetto vocale) è il cantante leader ad essere responsabile dell'intonazione, il quale cerca di cantare avvicinandosi il più possibile all'intonazione del pianoforte (temperamento equabile). Di conseguenza, gli altri cantanti devono intonare la propria voce alla melodia del leader usando un'intonazione "relativa". VoiceLive è dotato di entrambe le modalità: Just e Barbershop.

Il Barbershop Mode differisce da Just Mode utilizzando la modalità Chord. Il Just Tuning userà la tonica (Root) dell'accordo come nota di riferimento per l'intonazione, mentre il Barbershop userà la nota in ingresso. Per questa ragione è preferibile utilizzare il Barbershop in situazioni "a-cappella" e il Just Tuning suonando con altri strumenti. Questo perchè il Just Tuning risulta più accordato con altri strumenti, i quali nella maggior parte dei casi usano un temperamento equabile.

Infine, il nostro miglior consiglio: sperimenta ogni funzione e affidati alle tue orecchie!

TABELLA DELLE FUNZIONI FOOTSWITCH

Preset Mode Footswitch Functions: Buttons 1-4			
Submode	Action	Button 1	Button 2
Normal	Press	Preset Select	Key Select
	Hold	N/A	Enter Song Mode
Direct	Press	Recall Direct A Preset	Recall Direct B Preset
	Hold	Program Direct A* Preset OR Enter Preset Mode	Program Direct B* Preset OR Enter Song Mode
Voice	Press	Enable/Disable Voice 1	Enable/Disable Voice 2
	Hold	Enter Preset Mode (leave Voice Submode)	Enter Song Mode
		Button 3	Button 4
		Scale Select	N/A
		Enter Direct Mode	Enter Voice Mode
		Recall Direct C Preset	Recall Direct D Preset
		Program Direct C* Preset	Program Direct D* Preset OR Enter Voice Mode
		Enable/Disable Voice 3	Enable/Disable Voice 4
		Enter Direct Mode	Enter Voice Mode

Preset Mode Footswitch Functions: Buttons 5-8			
Submode	Action	Button 5	Button 6
Normal	Press	Decrement Preset#, Key, or Scale	Increment Preset#, Key, or Scale
	Hold	Repeat Decrement Preset#, Key, or Scale Repeat	Increment Preset#, Key, or Scale Repeat
Direct	Press	Decrement Preset#	Increment Preset#
	Hold	Repeat Decrement Preset#	Repeat Increment Preset#
Voice	Press	Decrement Preset#	Increment Preset#
	Hold	Repeat Decrement Preset#	Repeat Increment Preset#
		Button 7	Button 8
		User defined function	Mute/ Unmute Harmony Voices
		User defined function	Bypass/ Unbypass
		User defined function	Mute/ Unmute Harmony Voices
		User defined function	Bypass/ Unbypass
		User defined function	Mute/ Unmute Harmony Voices
		User defined function	Bypass/ Unbypass

* Direct buttons are programmed when the second character of the LED display is a *****, otherwise the mode is changed.

TABELLA DELLE FUNZIONI FOOTSWITCH

Song Mode Footswitch Functions: Buttons 1-4					
Submode	Action	Button 1	Button 2	Button 3	Button 4
Normal	Press	Song Select	Song Step Select	Rewind to Step 1	N/A
	Hold	Enter Preset Mode	N/A	Enter Direct Mode	Enter Voice Mode
Direct	Press	Goto Direct A Step	Goto Direct B Step	Goto Direct C Step	Goto Direct D Step
	Hold	Program Direct A* Step OR Enter Preset Mode	Program Direct B* Step OR Enter Song Mode	Program Direct C* Step	Program Direct D* Step OR Enter Voice Mode
Voice	Press	Enable/Disable Voice 1	Enable/Disable Voice 2	Enable/Disable Voice 3	Enable/Disable Voice 4
	Hold	Enter Preset Mode	Enter Song Mode	Enter Direct Mode	Enter Voice Mode

Song Mode Footswitch Functions: Buttons 5-8					
Submode	Action	Button 5	Button 6	Button 7	Button 8
Normal	Press	Decrement Song# or Song Step#	Increment Song# or Step#	User defined function	Mute/ Unmute Harmony Voices
	Hold	Repeat Decrement Song# or Step#	Repeat Increment Song# or Step#	User defined function	Bypass/ Unbypass
Direct	Press	Decrement Song Step#	Increment Song Step#	User defined function	Mute/ Unmute Harmony Voices
	Hold	Repeat Decrement Song Step#	Repeat Increment Song Step#	User defined function	Bypass/ Unbypass
Voice	Press	Decrement Song Step Number	Increment Song Step#	User defined function	Mute/ Unmute Harmony Voices
	Hold	Repeat Decrement Step #	Repeat Increment Step#	User defined function	Bypass/ Unbypass

* Direct buttons are programmed when the second character of the LED display is a *, otherwise the mode is changed.

IMPLEMENTAZIONE MIDI

Nome del parametro	CC#	Range / Descrizione
Voice 1 Level	46	0-127
Voice 1 Voicing	14	Harmony Mode Dependent
Voice 1 Gender	29	0-127
Voice 1 Vibrato Style	89	0-Numero degli Styles
Voice 1 Vibrato Amount	90	0-100
Voice 1 Pan	16	0-127
Voice 1 Active	106	0-63 Off, 64-127 On
Voice 2 Level	17	0-127
Voice 2 Voicing	18	Harmony Mode Dependent
Voice 2 Gender	19	0-127
Voice 2 Vibrato Style	61	0-Numero degli Styles
Voice 2 Vibrato Amount	62	0-100
Voice 2 Pan	20	0-127
Voice 2 Active	107	0-63 Off, 64-127 On
Voice 3 Level	21	0-127
Voice 3 Voicing	22	Harmony Mode Dependent
Voice 3 Gender	23	0-127
Voice 3 Vibrato Style	88	0-Numero degli Styles
Voice 3 Vibrato Amount	15	0-100
Voice 3 Pan	24	0-127
Voice 3 Active	108	0-63 Off, 64-127 On
Voice 4 Level	25	0-127
Voice 4 Voicing	26	Harmony Mode Dependent
Voice 4 Gender	27	0-127
Voice 4 Vibrato Style	3	0-Numero degli Styles
Voice 4 Vibrato Amount	105	0-100
Voice 4 Pan	28	0-127
Voice 4 Active	109	0-63 Off, 64-127 On
Harmony Root	30	0-11
Harmony Type	31	Harmony Mode Dependent
Harmony Level	12	0-127
Harmony Smooth	116	0-127
Harmony Style Amount	41	0-127
Harmony Portamento	84	0-127
Harmony Notes Attack	73	0-127
Harmony Notes Release	72	0-127
Harmony Latch	35	0-63 Off, 64-127 On
Harmony Bypass	110	0-63 Off, 64-127 On
Thickening Bypass	111	0-127

MIDI IMPLEMENTATION

Nome del parametro	CC#	Range / Descrizione
Fx Level	91	0-127
Fx Rev:Delay Mix	51	0-127
Fx Lead2Reverb Send	52	0-127
Fx Harmony2Reverb Send	53	0-127
Fx Lead2Delay Send	55	0-127
Fx Harmony2Delay Send	56	0-127
Fx Delay2Reverb Send	58	0-127
Fx Reverb Type	59	0-13
Fx Delay Type	63	0-2
Fx Delay Feedback	45	0-127
Fx Bypass	112	0-63 Off, 64-127 On
Correction Scale Root	47	0-11
Correction Scale Type	48	0-5
Correction Window	49	0-127
Correction Attack	54	0-127
Correction Amount	57	0-127
Correction Scale LSB	117	*Special
Correction Scale MSB	118	*Special
Correction Bypass	113	0-63 Off, 64-127 On
Setup Dry Level	13	0-127
Setup Lead Pan	10	0-127
Setup Dynamics	60	0-3
Setup EQ Routing	44	0-3
Setup Low Shelf Freq	80	0-127
Setup Low Cut Boost	81	0-127
Setup High Shelf Freq	82	0-127
Setup High Cut Boost	83	0-127
Setup Mid Freq	50	0-127
Setup Mid Boost	85	0-127
Setup EQ Q	86	0-127
Setup Output Level	87	0-127
Sustain Pedal	64	0-63 Off, 64-127 On

Agisce solo sui Presets Notes e Chord Mode.

Nota: Dove applicabile, l'intero range CC è mappato ad un determinato parametro.

IMPLEMENTAZIONE MIDI

Nome del parametro	CC#	Range / Descrizione
Instrument Pan	102	0-127
Instrument Level	103	0-127
Bypass All	114	0-63 Off, 64-127 On
Harmony Hold CC Control	119	0-63 Off, 64-127 On
Global Vibrato	1	0-127
Song Step Forward	115	>63, Song Steps - avanti"
Song Step Backward	9	>63, Song Steps - indietro"

*CC Speciali (uguale per entrambe le mappature CC Advanced e GM-Basic)

Pitch Correction Scale Notes	118	MSB	0nnpqrsB (Pattern Binario)
		nn	reserved
		o=1	C Note On
		p=1	C#/Db Note On
		q=1	D Note On
	r=1	D#/Eb Note On	
	s=1	E Note On	
	117	LSB	0tuvwxyzB
		t=1	F Note On
		u=1	F#/Gb Note On
		v=1	G Note On
		w=1	G#/Ab Note On
		x=1	A Note On
		y=1	A#/Bb Note On
		z=1	B Note On
	o...z=0	Notes Off - usa valore 0	

Esempio di messaggio Custom Scale:

Scala desiderata: C/Do, E/Mi, G/Sol, B/Si basata sulla fondamentale (Root) C/Do.

Questa scala può essere trasposta cambiando lo Scale Root.

Messaggio: CC#118, 00010001 (convertito a 17 decimali), CC#117, 00010001 (17 decimali)

In modalità **Song Mode**, i messaggi di MIDI Program Change saranno indirizzati ai numeri delle Song. Nelle altre modalità, i MIDI Program Change saranno indirizzati ai numeri dei Presets.

Nota: Per memorizzare la Correction Scale desiderata è possibile modificare a piacimento la Correction Scale dal pannello frontale di VoiceLive e quindi registrarla dal MIDI out.

Altri messaggi MIDI:

Program Change: Ricezione/trasmissione. In Song Mode solo ricezione
- cambio numero di Song.

Pitch Bend: Ricezione. Controllo del Pitch o Gender, assignabile all'interno dei Preset.

Note On/Off: Ricezione.

SPECIFICHE TECNICHE

Ingressi e Uscite Digitali

Connettori:
Formato:
Sample Rates:
Risposta in Frequenza DIO:

RCA Phono (S/PDIF)
S/PDIF (24 bit), EIAJ CP-340, IEC 958
44.1 kHz, 48 kHz
da DC a 22/23.9 kHz \pm 0.01 dB @ 44.1/48 kHz

Ingressi Analogici

Connettori , bilanciati:
Impedenza: bilanciato/sbilanciato
Line Input Level @ 0 dBFS:
Line Sensitivity @ 12 dB headroom:
Instrument Input Level @ 0 dBFS:
Instrument Sensitivity @ 12 dB headroom:
Mic. Input Level @ 0 dBFS: Pad Off/On
Mic. Sensitivity @ 12 dB headroom: Pad Off/On
Line, Mic. @ Min gain, Range Dinamico:
EIN @ Max. micamp. gain, Rg = 200 Ohm:
THD:
Risposta in Frequenza - Line:
Risposta in Frequenza - Mic., max gain:
Crosstalk:
Conversione AD:
AD Delay:

Mic.: XLR, Line: 1/4" phone jack
Mic.: 3.6/1.8 kOhm, Line: 21/13 kOhm
da 24 dBu a 0 dBu
da 12 dBu a -12 dBu
da 18 dBu a -12 dBu
da 6 dBu a -24 dBu
da -13 dBu/7 dBu a -51 dBu/-31 dBu
da -25 dBu/-5 dBu a -63 dBu/-43 dBu
> 92 dB, 20 Hz - 20 kHz
126 dBu
< -100 dB (0,001 %) @ 1 kHz
+0/-0.1 dB, da 20 Hz a 20 kHz
-1.5 dB @ 40 Hz, +0/-0.1 dB (da 200 Hz a 20 kHz)
<-85 dB, da 20 Hz a 20 kHz
24 bit, 128 x oversampling bitstream
0.65/0.70 ms @ S.R. = 48/44.1 kHz

Uscite Analogiche

Conversione DA:
DA Delay:
Connettori, bilanciati:
Impedenza in uscita:
Max. Output Level: bilanciato/sbilanciato
Output Range:
Range Dinamico:
THD:
Risposta in Frequenza:
Crosstalk:

24 bit, 128 x oversampling bitstream
0.63/0.68 ms @ S.R. = 48/44.1 kHz
1/4" phone jack
40 Ohm
20 dBu/14 dBu, R-load = 1200 Ohm
20 dBu / 14 dBu / 8 dBu / 2 dBu
> 104 dB, da 20 Hz a 20 kHz
<-98 dB (0.0013 %) @ 1 kHz
+0/-0.3 dB, da 20 Hz a 20 kHz
<-100 dB, da 20 Hz a 20 kHz

EMC

In conformità con:

EN 55103-1 e EN 55103-2
FCC parte 15, Classe B, CISPR 22, Classe B

Sicurezza

Certificazione:

IEC 65, EN 60065, UL6500 e CSA E60065 CSA
FILE #LR108093

Condizioni operative ambientali

Temperatura operativa:
Temperatura stand-by:
Umidità:

da 32° F a 122° F (da 0° C a 50° C)
da -22° F a 167° F (da -30° C a 70° C)
Max. 90 % non-condensing

Interfaccia di controllo

MIDI:
Pedal:

In/Out/Thru: 5 Pin DIN
1/4" phone jack

Generale

Display:
Dimensioni:
Peso:
Alimentazione:
Consumo energetico:
Garanzia:

LED a 4 caratteri, LCD 16x 2 caratteri
11.1" x 10.25" x 3.5" (282 x 260 x 89 mm)
5.9 lb. (2.7 kg)
da 100 a 240 VAC, da 50 a 60 Hz (auto-select)
<15 W
1 anno

Dati i continui sviluppi tecnologici, le specifiche tecniche possono essere soggette a variazioni senza alcun preavviso.