

M-AUDIO

Studiophile™

BX8a Deluxe

Italiano
Manuale dell'utente

Introduzione

Grazie per avere scelto i monitor da studio biamplificati Studiophile BX5. M-Audio è molto conosciuta per la tecnologia di interfaccia audio digitale, per i convertitori digitali, per i preamplificatori audio e per i mixer. Oggi, dopo approfondite ricerche e un intenso sviluppo, M-Audio è orgogliosa di presentare i monitor della linea Studiophile BX8a Deluxe.

I monitor BX8a Deluxe sono stati progettati e testati da ingegneri audio di elevata esperienza per soddisfare le richieste degli utenti in un ambiente di monitoraggio da studio. Si basano sull'obiettivo funzionale di offrire un suono originale puro senza colorazioni aggiuntive. I monitor BX8a Deluxe dispongono di amplificatori propri, accettando direttamente un segnale a livello di linea da diverse origini.

Gli Studiophile BX8a Deluxe sono stati progettati per superare tutti i limiti dei monitor di riferimento convenzionali in ambienti audio digitali. Questo sistema offre un'ampia gamma di risposta in frequenza grazie a due straordinari driver e a un'unica tecnologia crossover brevettata da M-Audio. Il sistema vanta una risposta in frequenze medie-basse stabile e equilibrata, oltre a una risposta in frequenze medie-alte molto ben definita. Entrambi i driver sono schermati magneticamente per la produzione musicale tramite computer.

Essendo utilizzabile sia dagli utenti professionali degli studi commerciali sia dai possessori di studi casalinghi, i monitor Studiophile BX8a Deluxe introducono un nuovo standard abbordabile per il monitoraggio da studio.

Cosa c'è dentro la scatola?

La confezione degli Studiophile BX8a Deluxe contiene:

- Due monitor BX8a Deluxe
- Due cavi di alimentazione scollegabili
- Il presente manuale

Caratteristiche degli Studiophile BX8a Deluxe

1. Woofer

L'unità woofer ha un diametro di 8" ed è composta da un cono in Kevlar schermato magneticamente, una bobina mobile ad alta temperatura e un anello di sospensione in gomma. Questo woofer è stato appositamente progettato per offrire una risposta equilibrata a frequenze medie e basse. I nuovi monitor BX8a Deluxe di M-Audio impiegano il Kevlar per la costruzione del driver bassa frequenza. Materiale utilizzato nei giubbotti antiproiettile, l'elevata resilienza del Kevlar lo rende ideale per l'uso nei cono degli altoparlanti-sebbene sia generalmente riservato ai monitor con un prezzo più elevato di quello dei BX8a Deluxe. Non occorre dire che il Kevlar rappresenta un miglioramento significativo rispetto al polipropilene e alla carta utilizzati nei monitor di questa fascia di prezzo.

2. Tweeter

Grazie a una speciale cupola in seta da 1-1/4" con schermatura magnetica, il tweeter può offrire un suono originale privo di distorsioni, offrendo una risposta estremamente naturale. In questo modo viene minimizzato il tempo di reazione utilizzando una cupola in seta specificamente conformata, minimizzando inoltre la risonanza grazie a una tecnologia di smorzamento interno veramente unica.

3. Porta per sub-frequenze

Il foro presente nel pannello posteriore viene denominato porta per sub-frequenze ed è stato progettato per l'uscita di frequenze estremamente basse inferiori ai 30 Hz.

4. Involucro

Come gli altri componenti, l'involucro dei BX8a Deluxe riveste un ruolo importante nella formazione della risposta sonora complessiva. È stato utilizzato speciale materiale in MDF ad alta densità e un rinforzo interno unico per offrire prestazioni più stabili. L'involucro degli Studiophile BX8a Deluxe è infatti progettato per sopportare le vibrazioni e gli impatti in condizioni estreme. Il design personalizzato sul pannello frontale agevola la difrazione e migliora l'immagine stereo.

5. Crossover e amplificatori di potenza

Il divisore di frequenza (crossover) e gli amplificatori di potenza dei BX8a Deluxe sono stati progettati in modo specifico per questi woofer e tweeter. Il crossover distribuisce in modo corretto ai componenti frequenze basse, medie e alte allo scopo di ridurre la distorsione e la perdita di suono, garantendo in questo modo un suono equilibrato e naturale.

Allo scopo di generare una qualità di suono potente e chiara, sono disponibili due amplificatori di potenza all'interno dei BX8a Deluxe (per alimentare separatamente woofer e tweeter) in una struttura biamplificata di fascia alta. La potenza erogata al woofer alla distorsione nominale è di 70W, mentre al tweeter vengono erogati 60W.

Caratteristiche del pannello posteriore

Pannello posteriore



1. **Ingresso XLR:** Questo jack accetta collegamenti di ingressi XLR con cablaggio bilanciato o sbilanciato. Il cablaggio di ingresso di un connettore XLR deve seguire lo schema seguente:

- XLR PIN 1 massa (schermo)
- XLR PIN 2 segnale positivo (+)
- XLR PIN 3 segnale negativo (-)

2. **Ingresso TRS:** Questo ingresso accetta connettori jack 6,35 mm con cablaggio bilanciato o sbilanciato. Per il cablaggio bilanciato è necessario un connettore TRS a tre conduttori. Il cablaggio di ingresso di un connettore TRS deve seguire lo schema seguente:

- TRS TIP segnale positivo (+)
- TRS RING segnale negativo (-)
- TRS SLEEVE massa (schermo)

Il cablaggio sbilanciato da 1/4" può essere effettuato con spina a due o tre conduttori (TS o TRS). Un connettore TS a 2 conduttori collega automaticamente a massa l'ingresso di segnale negativo, mentre un connettore TRS a 3 conduttori sbilanciato offre la possibilità di lasciare aperto oppure di collegare a massa il segnale negativo. Si consiglia di mettere a terra l'ingresso negativo inutilizzato, cosa che è possibile fare collegando insieme l'anello e il manicotto della spina TRS.

L'ingresso TRS viene sommato all'ingresso XLR attraverso un amplificatore di ingresso bilanciato, consentendo l'utilizzo simultaneo di entrambi gli ingressi. Le specifiche degli ingressi sono applicabili a entrambi gli ingressi.

3. **ETICHETTA DEL PRODUTTORE:** Questa etichetta contiene il codice a barre e il numero seriale del prodotto.
4. **PORTA D'USCITA D'ARIA:** Si tratta di una porta di supporto per la riproduzione di frequenze molto basse, consentendo di scaricare le frequenze inferiori ai 30 Hz.
5. **CONTROLLO VOLUME:** Utilizzare il controllo del volume per impostare il livello di pressione sonora in uscita in base ai livelli richiesti.
6. **PRESA DI ALIMENTAZIONE:** Accetta il cavo di alimentazione a tre poli scollegabile che serve per alimentare il monitor.
7. **PORTAFUSIBILE:** Alloggio per il fusibile principale esterno.
8. **SELETORE DI TENSIONE:** Offre 2 selezioni - 115V c.a. e 230V c.a. e deve essere impostato in base alla tensione in uso nel paese o nella regione in cui viene utilizzato il monitor. L'impostazione a 115V è corretta per gli USA ed il Giappone, mentre quella a 230V viene utilizzata in gran parte di paesi europei.
9. **INTERRUTTORE DI ACCENSIONE:** Questo interruttore accende e spegne il monitor.

Caratteristiche pannello frontale

Il pannello frontale dispone di un LED di alimentazione che indica se gli altoparlanti sono accesi o spenti.

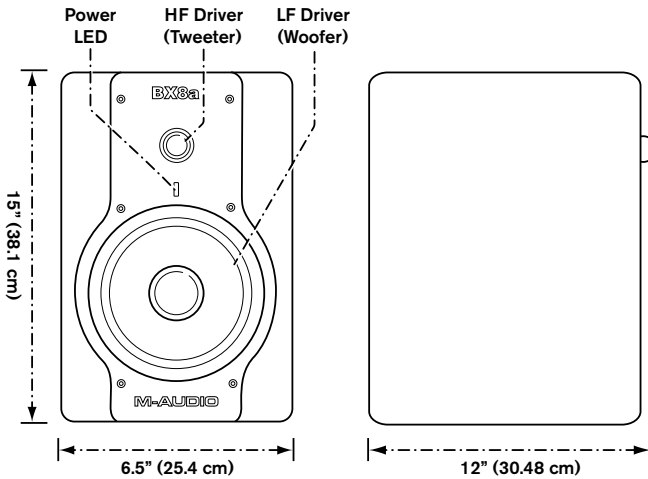

Installazione

Per ottenere prestazioni ottimali dai BX8a Deluxe, leggere attentamente quanto segue prima dell'installazione.

Precauzioni

Manipolazione: Non toccare mai i coni degli altoparlanti. I BX8a Deluxe sono stati imballati in modo sicuro, quindi è necessaria particolare attenzione al momento dell'estrazione dei monitor dalla scatola. Per evitare possibili danni agli altoparlanti, afferrare entrambi i lati del monitor allo scopo di estrarlo dalla scatola. Evitare di toccare i coni degli altoparlanti anche dopo aver estratto i monitor della scatola.

Utilizzo corretto dell'alimentazione: Poiché i BX8a Deluxe contengono un proprio amplificatore, quest'ultimo deve essere collegato a una presa elettrica mediante il cavo c.a. scollegabile fornito nella confezione. Prima di collegare l'alimentazione, assicurarsi che il selettore di tensione presente nel pannello posteriore degli altoparlanti sia stato impostato nella posizione appropriata, come descritto in precedenza in questo manuale.

ATTENZIONE! - L'uso di una tensione inadeguata può comportare condizioni pericolose e/o danni a componenti degli altoparlanti non coperti dalla garanzia.

Collegamenti: È possibile collegare l'ingresso XLR bilanciato o l'ingresso TRS bilanciato/sbilanciato di ciascun monitor BX8a Deluxe alle uscite corrispondenti di preamplificatore, computer o mixer. È consigliato l'utilizzo di cavi bilanciati o sbilanciati di alta qualità per i collegamenti in ingresso. Spegnerne SEMPRE l'alimentazione degli BX8a Deluxe e abbassare al minimo il volume prima di eseguire i collegamenti.

Collegamento bilanciato XLR

Assicurarsi che l'interruttore di alimentazione dei BX8a Deluxe sia stato disattivato e che il controllo del volume sia stato abbassato al minimo. Collegare l'estremità maschio di un cavo bilanciato XLR all'ingresso bilanciato dei BX8a Deluxe (fare riferimento al diagramma seguente per il collegamento bilanciato).

Collegamento TRS bilanciato / sbilanciato

Assicurarsi che l'interruttore di alimentazione del BX8a Deluxe sia stato disattivato e che il controllo del volume sia stato abbassato al minimo. Collegare un cavo bilanciato TRS o un cavo sbilanciato TS all'ingresso TRS dei BX8a Deluxe (fare riferimento al diagramma seguente per il collegamento TRS).

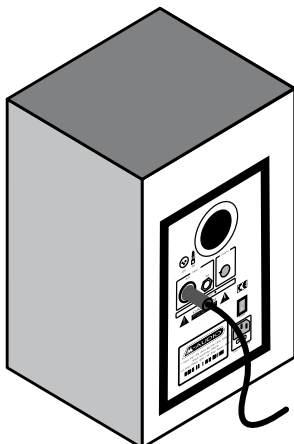

XLR Balanced Connection

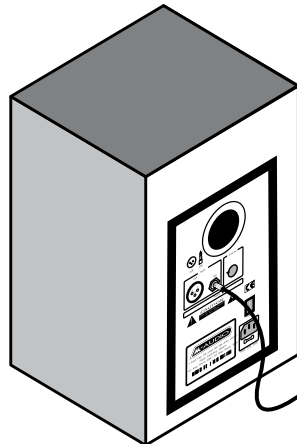

1/4" TRS Balanced or Unbalanced Connection

Collegamento alle uscite del preamplificatore o del computer

Prima di effettuare il collegamento, assicurarsi che l'alimentazione degli impianti d'uscita sia stata disattivata. Collegare il cavo XLR bilanciato, TRS bilanciato o TS sbilanciato ai connettori di uscita corrispondenti di preamplificatore, computer o mixer.

Collocazione dei BX8a Deluxe

Il posizionamento degli altoparlanti rappresenta una delle procedure più importanti per consentire un monitoraggio preciso del suono. Per sfruttare al massimo le capacità di monitoraggio dei BX8a Deluxe, è necessario un ambiente di ascolto appropriato e un posizionamento corretto. Fare riferimento a quanto segue per posizionare in modo corretto i BX8a Deluxe.

1. In generale, le due unità e l'ascoltatore dovrebbero essere allineati in modo da formare un triangolo regolare. Fare riferimento al diagramma seguente.
2. Posizionare i monitor in modo che la parte superiore dei woofer sia a livello delle orecchie in un ambiente di ascolto normale. Fare riferimento al diagramma seguente.
3. Posizionare i monitor BX8a Deluxe verticalmente con il woofer in basso. Non è infatti consigliato posizionare i monitor orizzontalmente.

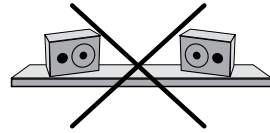
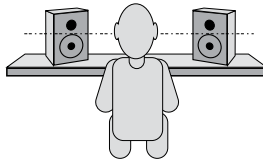
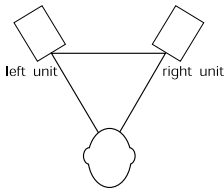

Nota: NON frapporre ostacoli che possano bloccare il flusso d'aria vicino ai monitor. Rimuovere anche eventuali materiali riflettenti quali vetri, specchi o metallo dall'ambiente di monitoraggio. **POSIZIONARE QUESTO TIPO DI MATERIALI LONTANO DAL PERCORSO DEL SUONO PROVENIENTE DAI BX8a Deluxe.**

Garanzia

Condizioni di garanzia

M-Audio garantisce che i prodotti sono esenti da difetti nei materiali e nella manodopera in condizioni di utilizzo normale e la garanzia è valida a condizione che essi siano in possesso dell'utente originale registrato. Visitare www.m-audio.com/warranty per le condizioni e le limitazioni pertinenti allo specifico prodotto.

Registrazione della garanzia

Registra subito il tuo nuovo prodotto M-Audio. Questo consentirà di usufruire della piena garanzia e aiuterà M-Audio a sviluppare nuovi prodotti di alta qualità. Registrati online sul sito www.m-audio.com/register per ricevere upgrade GRATUITI e per avere la possibilità di vincere dei premi M-Audio.

Appendice A – Specifiche Tecniche

Tipo:	Monitor di riferimento per studio, nearfield a due vie
Woofers:	Cono de Kevlar de 8" con una bobina móvil de alta resistencia térmica y un aro amortiguador de goma. Schermato magneticamente.
Driver HF:	cupola da 1-1/4" in seta naturale schermata magneticamente
Risposta in frequenza:	40Hz - 22kHz
Frequenza di crossover:	2.2kHz
Potenza amplificatore bassi:	70W
Potenza amplificatore alti:	60W
Rapporto segnale/rumore:	> 100dB (pesato A)
Connettori d'ingresso:	1 connettore di ingresso XLR bilanciato 1 connettore di ingresso TRS bilanciato/sbilanciato
Polarità:	un segnale positivo all'ingresso + produce uno spostamento del cono di bassa frequenza verso l'esterno
Impedenza ingresso:	20k ohm bilanciato, 10k ohm sbilanciato
Sensibilità ingresso:	un ingresso di rumore rosa da 85 mV produce una pressione sonora in uscita da 90dBA a 1 metro di distanza dall'altoparlante con il controllo del volume al massimo
Protezioni:	interferenza RF, limitazione corrente in uscita, surriscaldamento, transistori on/off, filtro subsonico, fusibile principale esterno
Indicatore:	indicatore di alimentazione acceso/spento sul pannello posteriore
Requisiti di alimentazione:	impostazione in fabbrica per 115V~50/60Hz, 230V~50/60Hz
Involucro:	MDF ad alta efficienza acustica in vinil-laminato
Dimensioni:	30.48cm (A) x 25.4cm (L) x 38.1cm (P)
Peso:	11.97 kg per unità (senza l'imballo)

* Le specifiche illustrate sono soggette a modifiche senza preavviso.

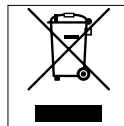

© 2007 Avid Technology, Inc. Tutti i diritti riservati. Le caratteristiche e le specifiche di prodotto, i requisiti di sistema e la disponibilità sono soggetti a modifiche senza preavviso. Avid, M-Audio e Studiophile BX8a Deluxe sono marchi commerciali o marchi depositati di Avid Technology, Inc. Tutti gli altri marchi commerciali contenuti nel presente documento appartengono ai rispettivi titolari.

M-Audio USA
5795 Martin Rd., Irwindale, CA 91706

Technical Support

web. www.m-audio.com/tech
tel (pro products) (626) 633-9055
tel (consumer products) (626) 633-9066
fax (shipping) (626) 633-9032

Sales

e-mail sales@m-audio.com
tel. 1(866) 657-6434
fax (626) 633-9070

Web www.m-audio.com

M-Audio U.K.
Floor 6, Gresham House, 53 Clarendon Road, Watford
WD17 1LA, United Kingdom

Technical Support

e-mail support@maudio.co.uk
tel (Mac and PC support) . . . +44 (0)1753 658630

Sales

tel. +44 (0)1923 204010
tel. +44 (0)1923 204039

Web www.maudio.co.uk

Benelux

Technical Support

Belgium tel. +32 22 54 88 93
Holland tel +31 35 625 0097

M-Audio France
Floor 6, Gresham House, 53 Clarendon Road, Watford
WD17 1LA, United Kingdom

Renseignements Commerciaux

tel. 0 810 001 105
email info@m-audio.fr

Assistance Technique

PC 0 820 000 731
Mac. 0 820 391 191
e-mail (PC) support@m-audio.fr
email (Mac) mac@m-audio.fr
fax +33 (0)1 72 72 90 52

Web www.m-audio.com

M-Audio Germany
Kuhallmand 34, D-74613 Ohringen, Germany

Technical Support

email support@m-audio.de
tel. +49 (0)7941 - 9870030
tel. +49 (0)7941 - 98 70070

Sales

e-mail info@m-audio.de
tel. +49 (0)7941 98 7000
fax +49 (0)7941 98 70070

Web www.m-audio.de

M-Audio Canada
1400 St-Jean Baptiste Ave. #150, Quebec City,
Quebec G2E 5B7, Canada

Technical Support

e-mail techcanada@m-audio.com
tel. (418) 872-0444
fax (418) 872-0034

Sales

e-mail infocanada@m-audio.com
tel. (866) 872-0444
fax (418) 872-0034

Web www.m-audio.ca

M-Audio Japan
アビッドテクノロジー株式会社|エムオーディオ事業部:
〒460-0002 愛知県名古屋市中区丸の内2-18-10
Avid Technology K.K.:2-18-10 Marunouchi,
Naka-Ku, Nagoya, Japan 460-0002

カスタマーサポート (Technical Support)

e-mail
win-support@m-audio.jp
e-mail (Macintosh 環境専用)
mac-support@m-audio.jp
tel
052-218-0859(10:00~12:00/13:00~17:00)

セールスに関するお問い合わせ (Sales)

e-mail
info@m-audio.jp
tel
052-218-3375
fax
052-218-0875

Web
www.m-audio.jp