



# Spider Valve

## Manuale del Pilota

Un'approfondita esplorazione delle tecnologie e dei pulsanti  
piaceri tonali dello Spider Valve.

**AVVISO:** Per ridurre il rischio di fiamme o scosse elettriche, non esporre questa unità a pioggia o umidità.

**ATTENZIONE:** Per ridurre il rischio di fiamme o scosse elettriche, non rimuovere le viti. All'interno non sono contenute componenti utili in alcun modo all'utente. Per problemi ed assistenza contattare i centri specializzati.

**ATTENZIONE:** Questo equipaggiamento è stato testato e trovato conforme con i limiti per unità digitali di Classe B secondo il regolamento FCC Parte 15. L'utilizzo è soggetto alle seguenti condizioni: (1) Questa unità non deve causare interferenze nocive e (2) questa unità deve accettare qualsiasi interferenza ricevuta, incluse interferenze che potrebbero causare funzioni indesiderate.



Il simbolo del fulmine all'interno del triangolo indica "attenzione all'elettricità!" e sta ad indicare la presenza di informazioni relative al voltaggio utilizzato o a potenziali rischi di scossa elettrica,



Il punto esclamativo all'interno di un triangolo significa "attenzione!" Leggere attentamente le informazioni a fianco di tali simboli,

Potete trovare il numero di serie sul pannello posteriore del vostro Spider Valve. È il numero che inizia per "(21)". Annotarlo nello spazio sottostante per eventuali riferimenti futuri:

**NUMERO DI SERIE:** \_\_\_\_\_

### **Nota:**

**Tutti i nomi di prodotti contenuti in questo manuale sono proprietà dei loro rispettivi proprietari, i quali non sono in alcun modo associati o affiliati a Line 6. Tali marchi registrati da altri produttori sono stati utilizzati unicamente per identificare i prodotti i cui toni o suoni sono stati studiati da Line 6 durante la fase di sviluppo delle emulazioni dei suoni presenti in questo prodotto.**

**Leggere attentamente le seguenti importanti istruzioni relative alla sicurezza**  
**Conservare queste istruzioni in un luogo sicuro**

Prima di utilizzare il vostro Spider Valve, leggere attentamente il seguente manuale operativo e le seguenti note riguardanti la sicurezza:

1. Seguire tutti gli avvisi presenti sull'amplificatore e sul seguente manuale operativo
2. Collegare solo a prese di corrente AC con voltaggio 100-120V o 200-240V 47-63 Hz (a seconda dell'estensione di voltaggio della sorgente di alimentazione; controllare sull'etichetta dell'unità).
3. È richiesta assistenza specializzata nel caso in cui l'apparato venga danneggiato in qualsiasi modo come ad esempio:
  - il cavo di alimentazione o il connettore siano danneggiati
  - nel caso in cui un liquido o un oggetto siano caduti all'interno dell'apparato
  - L'unità sia stata esposta a pioggia o umidità
  - l'unità non funzioni in modo normale o vi sia una drastica variazione nelle performance
  - l'unità sia caduta o il rivestimento sia danneggiato.
4. Non toccare le valvole durante l'utilizzo. Aspettare fino a quando non si è certi che le valvole si siano raffreddate a sufficienza, circa 10-20 minuti dopo lo spegnimento dell'amplificatore.
5. Non posizionare vicino a sorgenti di riscaldamento quali termosifoni, emanatori di calore o a qualsiasi altro apparecchio in grado di produrre calore. Tenere il pannello posteriore dell'unità ad una distanza di almeno 6 cm. dal muro o da qualsiasi altro strumento possa bloccare la dispersione del calore.
6. Non bloccare in alcun modo le aperture dedicate alla ventilazione e non utilizzare l'unità in spazi ristretti.
7. Evitare di far entrare oggetti o liquidi all'interno dell'unità. Non posizionare l'unità vicino all'acqua.
8. Non camminare sopra i cavi di alimentazione. Non posizionare sopra ai cavi o ai connettori oggetti in modo da pizzicarli o piegarli. Prestare particolare attenzione alle terminazioni dei cavi collegati all'unità.
9. Scollegare l'amplificatore se non si utilizza l'unità per molto tempo. Scollegare l'amplificatore durante un temporale.
10. Pulire unicamente utilizzando un panno asciutto.
11. Non manomettere in alcun modo la connessione con messa a terra. Il connettore è dotato di due estremità e di un terza estremità dedicata alla messa a terra. Tale estremità è fornita per motivi di sicurezza. Nel caso in cui non si riesca a collegare tale estremità alla presa di corrente, consultare un elettricista per sostituire tale presa.
12. Utilizzare solo accessori e periferiche specificate dal costruttore.
13. L'uso prolungato dell'apparecchio ad alti volumi potrebbe causare danni permanenti all'udito. Utilizzare volumi di ascolto adeguati e sicuri.
14. Assicurarsi sempre che un cabinet o una cassa con carico equivalente sia collegato al corretto connettore d'uscita prima di accendere l'amplificatore.
15. Sostituire sempre le valvole Sovtek 5881 dell'amplificatore di potenza con una set calibrato dello stesso tipo nello stesso momento. Line 6 consiglia di far effettuare tale sostituzione da un centro autorizzato.
16. Quando si cambiano le valvole d'uscita, assicurarsi di bilanciarle correttamente, se necessario. Line 6 consiglia di far effettuare tale operazione da un centro autorizzato.
17. Per qualsiasi operazione di manutenzione e riparazione rivolgersi ad un centro assistenza autorizzato Line 6.

# INDICE DEI CONTENUTI

## Storia dello Spider Valve

Il meglio di due mondi

Reinhold Bogner

Spider Valve – un vero e proprio amplificatore valvolare

## Controlli & Conessioni..... 1•1

## Preset, Accordatore e Varie..... 2•1

I Preset..... 2•1

Salvare un Preset..... 2•1

Funzioni “Extra” del Pulsante Tap..... 2•2

Funzioni Speciali Nascoste..... 2•3

Ripristino Impostazioni di Fabbrica..... 2•3

## Modelli di Ampli, Cabinet ed Effetti..... 3•1

Che modelli di Amplificatori ed Effetti sono Presenti?..... 3•1

Effetti..... 3•3

## Utilizzare i Piedi..... 4•1

FBV2..... 4•1

FBV Express..... 4•2

FBV Shortboard..... 4•4

## Manutenzione e Risoluzione Problemi..... 5•1

Valvole..... 5•1

Manutenzione e Risoluzione Problemi per le Valvole..... 5•1

Risoluzione Problemi Generali..... 5•2

Fusibili..... 5•2

# STORIA DELLO SPIDER VALVE

## Il Meglio di Due Mondi

Benvenuto nella famiglia Line 6 e grazie per aver scelto lo Spider Valve, il primogenito di una nuova stirpe di Amplificatori Valvolari con Modeling. Con questo rivoluzionario modello abbiamo lavorato sodo per elevare le potenzialità degli amplificatori per chitarra.

Tutti conosciamo qualcuno che ha già collegato un POD® ad un amplificatore valvolare. Questo nuovo strumento offre il meglio di due mondi: la spettacolare gamma dei nostri pluri-premiati modelli di amplificatori ed effetti uniti alle performance ed al calore di un amplificatore valvolare. Nel corso degli anni ci è spesso stato chiesto di progettare un amplificatore utilizzando un approccio di questo tipo. Abbiamo ascoltato ed aspettato pazientemente fino a quando tutto fosse stato pronto per proporre un amplificatore davvero eccezionale. L'ora è giunta. Di recente abbiamo stabilito una partnership con una vera e propria legenda della progettazione di amplificatori valvolari, Reinhold Bogner. Insieme abbiamo progettato lo Spider Valve, un amplificatore valvolare di primissima classe dotato della versatilità del modeling Line 6.

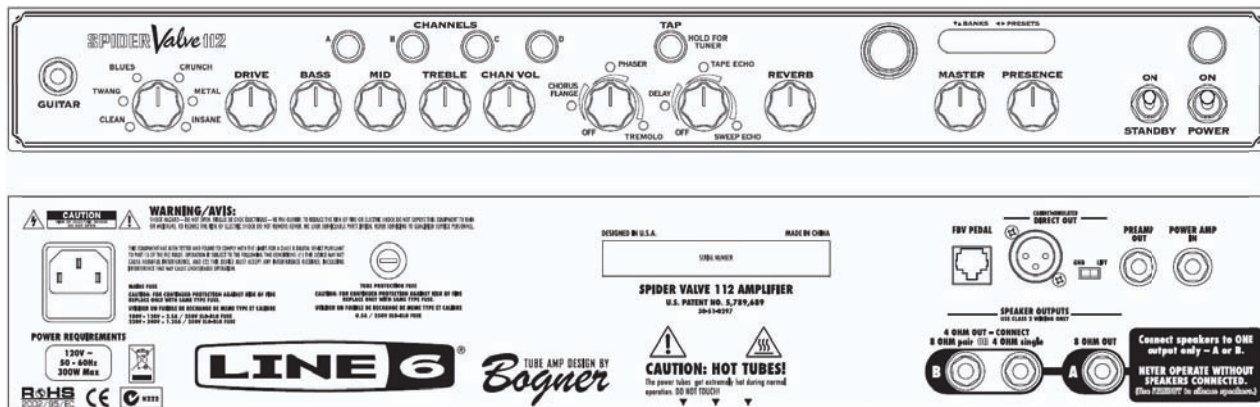

## Reinhold Bogner

Reinhold Bogner progettava e costruiva amplificatori molto prima di lasciare la Germania nel 1989. Trasferitosi a Los Angeles riuscì a guadagnarsi in breve tempo la fiducia di molti musicisti influenti, compresi Steve Stevens, Dan Huff, Allan Holdsworth, Mike Landau e Steve Vai, i quali apprezzarono la sua abilità nel modificare e customizzare i loro amplificatori. Eddie Van Halen affidò a Reinhold il compito di revisionare e revitalizzare il suo arsenale di amplificatori. Eddie ne fu entusiasta. E così nacque la Bogner Amplification.

## Premessa

Per creare lo Spider Valve, il nostro team di ingegneri ha lavorato senza sosta con Reinhold. Grazie alla possibilità di entrare in contatto con la sua tecnica di progettazione, siamo riusciti ad integrare la nostra tecnologia di modeling all'interno dei suoi amplificatori valvolari, riuscendo ad ottenere le armoniche ricche, la leggera compressione ed il carattere classico di un grandioso amplificatore vintage. Il risultato finale del nostro lavoro ha di gran lunga superato le aspettative, offrendo un prodotto ancora migliore della semplice somma dei singoli componenti.

### Spider Valve – un vero e proprio amplificatore valvolare

Il flusso del segnale degli Spider Valve 112 e 212 è qui illustrato:

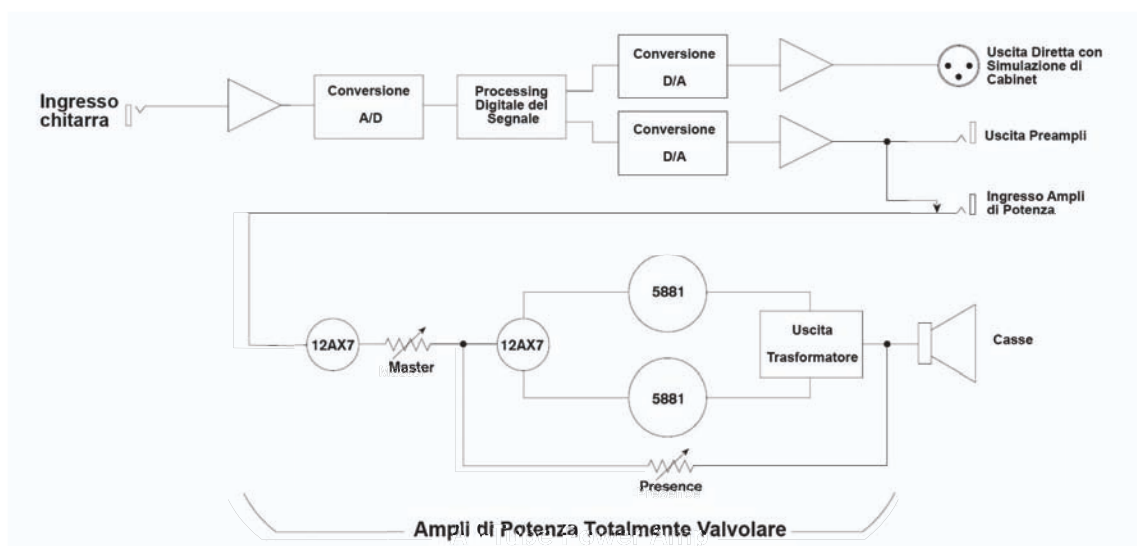

Come potete notare, lo Spider Valve è costituito da un vero amplificatore valvolare di classe AB alimentato da una testata digitale contenente tutta la magia dei nostri modelli di amplificatori ed effetti. Non commettete errori: queste non sono “valvole per marketing”; questo è un vero amplificatore valvolare. Le valvole 12AX7 del preamplificatore, sempre in grado di fornire le armoniche ricche e la compressione di un grande valvolare amplificatore vintage, alimentano lo sdoppiatore di fase e le valvole 5881 dell'amplificatore di potenza.

Lo Spider Valve offre veramente “il meglio di due mondi” — offrendovi una spettacolare gamma di toni ed effetti Line 6 uniti al feeling e le performance “a prova di palco” di un ampli valvolare. Il nostro augurio è che vi divertiate a suonare con questo amplificatore tanto quanto noi ci siamo divertiti a progettarlo.

## CONTROLLI & CONNESSIONI

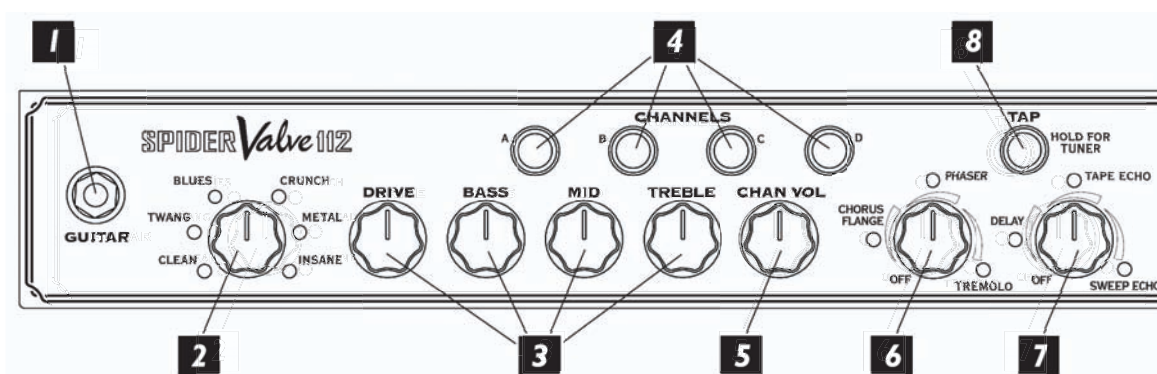

- 1 Input** – Ragazzi, colleghiamo qui il jack della nostra chitarra!
- 2 Amp Models** – Giriamo questo controllo per selezionare uno dei dodici modelli di amplificatori, ispirati dal suono o dal canale di alcuni tra i più importanti amplificatori esistenti. Tutti i controlli dello Spider Valve, eccetto **Master** e **Presence**, verranno automaticamente impostati in modo da offrire uno spettacolare suono insieme al modello selezionato: non ci resta che suonare! Vedi Capitolo 3 per maggiori informazioni.
- 3 Controlli Tonal** – il controllo **Drive** si comporta esattamente come i classici controlli volume o gain presenti negli ampli tradizionali e gestisce il livello di “sporczia” del nostro suono. Il comportamento dei controlli **Bass**, **Mid** e **Treble** varia a seconda dell’amplificatore selezionato per garantire il massimo controllo tonale.
- 4 Channel** – Sono presenti Quattro canali programmabili contenenti spettacolari preset pre-programmati. Questi pulsanti vengono anche utilizzati per salvare uno user preset. Vedi Capitolo 2 per maggiori informazioni.
- 5 Channel Volume** – Questo controllo ci consente di bilanciare il volume di diverse impostazioni di ampli-effetti memorizzati all’interno dei canali del nostro Spider Valve.
- 6 Effetti di Modulazione** – Giriamo questo controllo per selezionare un effetto chorus/flange, phaser o tremolo, con una gamma di impostazioni – da tenue a estremo presenti per ciascun effetto. Il LED mostra l’effetto attualmente attivo.
- 7 Delay** – Giriamo questo controllo per selezionare delay, tape echo o sweep echo, con una gamma di impostazioni di mix, da basso ad alto. Il LED mostra l’effetto attualmente attivo ed il LED del pulsante **Tap** lampeggia ad indicare il tempo del delay. Premere ritmicamente il pulsante **Tap** per modificare la velocità del delay.
- 8 Pulsante Tap e LED** – Premere ritmicamente un paio di volte il pulsante **Tap** per impostare il tempo del delay; tener premuto per attivare l’accordatore integrato.

## Controlli & Conessioni

1•2

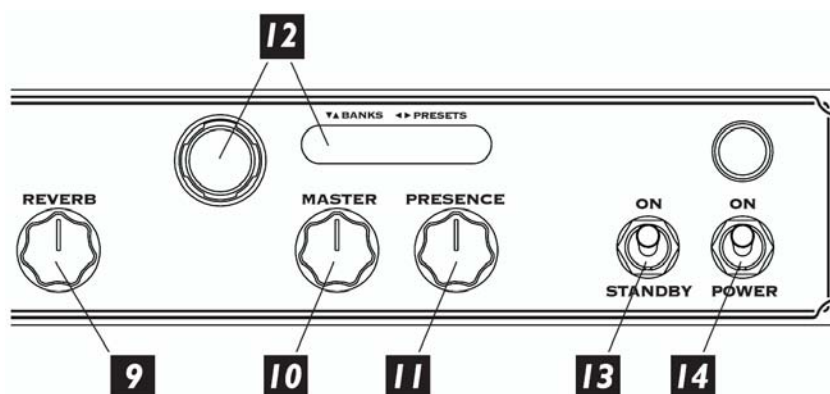

**9 Reverb** – Aumenta e diminuisce il livello del riverbero.

**10 Master Volume** – Controlla il volume generale d'uscita dell'amplificatore senza influire in alcun modo sul suono. Questo è un controllo analogico e passivo collegato direttamente alla valvola.

**11 Presence** – Controlla il livello di presenza dell'amplificatore valvolare. Anche questo è un controllo analogico e passivo collegato direttamente alla valvola.

**12 Navigatore e Display** – Spostiamo il controllo in alto e in basso per navigare all'interno dei diversi banchi di preset - user, artist (ispirati a famosi chitarristi) e song (ispirati a canzoni famose) – Spostiamo invece il controllo a sinistra e destra per selezionare un suono all'interno del banco. Il display mostrerà il preset selezionato visualizzando la sigla alfanumerica (es. 01A, 60S) ed il nome (e.g. Crunchzilla).

**13 Standby** – Utilizziamo questo controllo per disattivare l'altoparlante integrato senza dover spegnere l'amplificatore. Per ottimizzare la durata delle valvole è molto importante utilizzare questo interruttore nel momento in cui andremo ad accendere l'amplificatore; dovremo quindi:

- Impostare l'interruttore **Standby** nella posizione **standby** (verso il basso).
- Impostare l'interruttore **Power** nella posizione **On** (verso l'alto).
- Aspettare per almeno un minuto che le valvole si scaldino.
- Impostare l'interruttore **Standby** nella posizione **On** (verso l'alto).
- Iniziare a suonare!

**14 Power** – Accende e spegne l'amplificatore. Assicuriamoci sempre che gli altoparlanti siano collegati PRIMA di accendere e che questi vengano scollegati solo DOPO aver spento l'amplificatore.

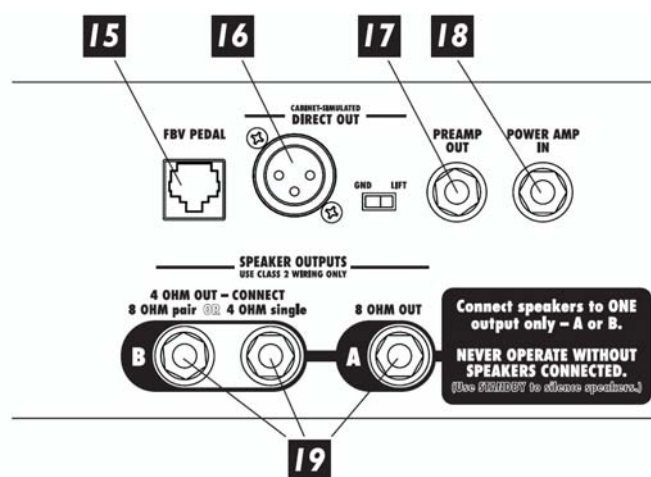

**15 FBV Pedal** – Colleghiamo una delle pedaliere di controllo opzionali Line 6 FBV per cambiare canale, modificare il tempo del delay, attivare o disattivare gli effetti, sfruttare pedali di wah/volume, accedere ad altri 32 canali di memoria ed all'accordatore. Vedi Capitolo 4 per maggiori informazioni.

**16 Direct Out e Ground Lift** – Questa uscita bilanciata offre la qualità del suono POD® per registrazioni in presa diretta in studio.

L'interruttore ground lift può essere utilizzato per eliminare rumori ed interferenze indesiderate che potrebbero presentarsi nel momento in cui andremo a collegarci ad altre unità. Posizioniamo l'interruttore in posizione LIFT per scollegare la messa a terra del Pin 1 del connettore XLR o lasciamolo in posizione GND per lasciare la messa a terra del Pin 1 attiva.

**17 Preamp Out** – Questa è un'uscita pre-valvola che può essere utilizzata per diverse applicazioni. Ad esempio potremo collegarci ad un secondo amplificatore lasciando attivo il pre di modeling dello Spider Valve oppure utilizzarlo come mandata effetti per alimentare un effetto esterno. Potremo allora utilizzare il connettore **Power Amp In** sia come ingresso da un altro preamplificatore o da un multi effetto come il POD X3 Live o come un ritorno effetti in serie. Non è consigliabile utilizzare questa uscita per la registrazione diretta: in tal caso utilizziamo l'uscita **Direct Out**.

**18 Power Amp In** – Questo ingresso è una connessione diretta all'amplificatore valvolare, incluse le valvole del preamplificatore 12AX7, l'amplificatore di potenza 5881 ed i controlli Master e Presence. Collegandoci a questo connettore andremo a scollegare internamente il collegamento tra il preamplificatore e l'amplificatore valvolare.

## Controlli & Conessioni

### **19** Speaker Outputs – Colleghiamo qui le casse. Ecco i dettagli:

#### **112 e 212 Combo**

**Output A** è per una cassa con carico da 8 ohm; potremo collegarci una cassa/cabinet da 8 ohm.

**Output B** è per una cassa con carico da 4 ohm; potremo collegarci una cassa/cabinet da 4 ohm o due casse/cabinet da 8 ohm.

#### **HD100**

**Output A** è per una cassa con carico da 16 ohm; potremo collegarci una cassa/cabinet da 16 ohm.

**Output B** è per una cassa con carico da 8 ohm; potremo collegarci una cassa/cabinet da 8 ohm o due casse/cabinet da 16 ohm.

**Output C** è per una cassa con carico da 4 ohm; potremo collegarci una cassa/cabinet da 4 ohm o due casse/cabinet da 8 ohm.

Dovremo utilizzare una sola uscita alla volta (A, B o C) e mai accendere l'amplificatore senza aver prima collegato le casse. Se vogliamo mettere in mute le casse, utilizziamo l'interruttore **Standby** come descritto in precedenza.

**Valvole** – Nello Spider Valve 112 e 212 combo, sono presenti due valvole di preamplificazione 12AX7-B e due valvole dell'amplificatore di potenza 5881. Lo Spider Valve HD100 è dotato di due valvole di preamplificazione 12AX7-B e quattro valvole dell'amplificatore di potenza 5881. Vedi il Capitolo 5 per maggiori informazioni.

**Casse** – Gli Spider Valve 112 e 212 combo offrono casse Celestion® Vintage 30. Detto tutto!

# PRESET, ACCORDATORE E VARIE

## I Preset

Il nostro nuovo amplificatore Spider Valve offre 36 preset user ed oltre 200 preset ispirati a artisti e canzoni al quale potremo accedere tramite il controllo di navigazione.

Gli User Preset offrono un'ampia varietà di suoni pronti per essere modificati con la nostra impronta musicale. Vedi oltre per sapere come salvare un preset. Gli User preset sono collocate nei banchi 1-9. Ciascun banco contiene 4 suoni, ABCD; il LED presente sui pulsanti **Channels** indicherà quale tra questi è attualmente selezionato.

I preset Artist sono stati programmati da un team di folli chitarristi per coprire una vastissima gamma di stili. Abbiamo inviato un amplificatore a ciascuno di essi per consentirgli di creare un banco di suoni. Alcuni hanno scelto di riprodurre il suono utilizzato nei loro dischi, altri di esplorare le capacità tonali offerte dallo Spider Valve – in entrambe i casi, il risultato è ora presente a nostra disposizione, diviso per banchi organizzati con il nome dell'artista. E come se fossero venuti direttamente a casa vostra a programmare il vostro ampli.

I preset Song sono ispirati alle più importanti canzoni rock della storia e sono organizzati in banchi per genere.

## Salvare un Preset

Una volta creato un suono, vorremo probabilmente salvarlo per poterlo richiamare in seguito. Per prepararsi a salvare è una buona idea esplorare gli user preset di fabbrica per decidere quale tra questi non è per noi indispensabile. Segniamoci il numero del banco e la lettera del canale per poter salvare in quella posizione il nostro nuovo preset.

Per salvare in uno User Preset (Banco da 1 a 9), procedere come segue:

- Tener premuto per almeno 1 secondo il pulsante channel illuminato. Il LED inizierà a lampeggiare.
- Modifichiamo il nome del preset. Premere a sinistra o destra per selezionare la posizione del cursore e in alto ed in basso per modificare il numero o la lettera.
- Selezioniamo un banco. Una volta inserito il nome desiderato, premere verso sinistra fino a quando il cursore non sarà collocato sotto il numero del banco e premere in alto o in basso per selezionare il banco all'interno del quale vorremo salvare il nostro preset.
- Premere il pulsante A,B,C o D per scegliere il canale e completare l'operazione.

## Preset, accordatore e varie

Quando selezioneremo un preset Artist o Song, i LED dei pulsanti ABCD si spegneranno ad indicare che abbiamo richiamato un preset di fabbrica. Se vogliamo copiare questo preset all'interno di un preset user (banchi 1-9), teniamo premuto un qualsiasi pulsante ABCD per 1 secondo. Uno dei LED inizierà a lampeggiare; non ci resta che seguire le precedenti istruzioni.

### Funzioni "Extra" del Pulsante Tap

Il pulsante **Tap**, oltre a consentire di modificare la velocità del delay, ci consente anche di accedere ad alcune funzioni extra dello Spider Valve: un accordatore, un Distortion Boost ed un Noise Gate integrato (l'accordatore ed il boost sono anche accessibili tramite un pedaliera opzionale FBV). Tenendo premuto il pulsante **Tap** potremo utilizzare alcuni controlli dello Spider Valve per accedere a queste funzioni extra.

2•2

### L'Accordatore

Teniamo premuto il pulsante o il pedale **Tap** per più di 2 secondi per accedere immediatamente all'accordatore digitale. Il volume verrà messo in mute durante la fase di accordatura. Premere qualsiasi pulsante per uscire dalla modalità accordatore. Se non vi è alcun pedale FBV Shortboard collegato, l'LCD del pannello frontale dello Spider Valve fungerà da display per l'accordatore.

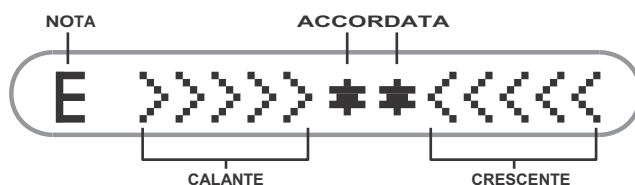

### Distortion Boost

Teniamo premuto il pulsante **Tap** e giriamo il controllo **Drive** oltre ore 12. Così facendo, il LED Channel A dello Spider Valve si accenderà. Questo offre il tipo di sporcizia "extra" che potremmo aspettarci da un pedolino di distorsione con il controllo distortion impostato al minimo ed il controllo output impostato al massimo. Andrà ad alimentare il segnale della chitarra prima che questo raggiunga il modello di amplificatore in modo da colpirlo in maniera più aggressiva ed ottenere un suono ancora più distorto. Abilitare questa funzione corrisponde a premere il pedale Stomp sulla FBV Shortboard.

## Noise Gate

Teniamo premuto il tasto **Tap** e giriamo il controllo **Reverb** oltre ore 12 per attivare il Noise Gate integrato, utile ad eliminare eventuali rumori od interferenze. Così facendo il LED Channel D si illuminerà ad indicare che il Gate è attivo.

## Funzioni Speciali Nascoste

Quando selezioniamo un modello di amplificatore, lo Spider Valve andrà ad impostare automaticamente i controlli tonali e gli effetti da associare a quel modello specifico di ampli. Possiamo disabilitare la selezione auto-FX (ma non la funzione di selezione automatica dei controlli tonali) accendendo lo Spider Valve tenendo premuto il pulsante Channel D. La selezione automatica verrà ripristinata al riavvio successivo.

2•3

Vogliamo conoscere I valori impostati dei controlli del nostro Spider Valve nei canali programmati? Teniamo premuto il pulsante **Tap** e giriamo il controllo **Amp Models**. In tal modo attiveremo la modalità “comparativa” dello Spider Valve. Ora proviamo a girare qualsiasi altro controllo che non sia Amp Model, Presence o Master Volume, e tramite i LED dei pulsanti channel sapremo se dover girare il controllo in senso orario (Channel A) o antiorario (Channel D) per arrivare al valore programmato. I LED Channel B e C si illumineranno in contemporanea una volta che il controllo combacia esattamente con il valore memorizzato.

## Ripristino Impostazioni di Fabbrica

Possiamo resettare I canali programmabili al loro stato originale accendendo lo Spider Valve tenendo premuto il pulsante Channel A.

**AVVISO:** un tal modo andremo a cancellare tutti i preset da noi creati e modificati. Chiediamoci dunque “è veramente ciò che desidero fare?” Se la risposta è sì, procediamo!

## MODELLI DI AMPLI, CABINET ED EFFETTI

### Che modelli di amplificatori ed effetti sono presenti?

Nel nostro Spider Valve potremo trovare 12 modelli di amplificatori e 7 effetti. Questi modelli sono stati programmati ed adattati in stretta collaborazione con Reinhold Bogner. Segue la lista completa dei modelli disponibili unita ad una descrizione del modello originale al quale sono ispirati.

#### Clean

**LED Arancione:** - Selezioniamo questo amplificatore e regoliamo i controlli tonali per ottenere degli incredibili suoni puliti, caldi suoni jazz e tutta la brillantezza delle frequenze alte che potremo desiderare unita a basse profonde. Inseriamo poi un leggero chorus ed un po' di delay per ottenere il suono pulito definitivo!

**LED Blu:** - Questo modello è stato progettato per poter ricreare i classici suoni puliti di fine anni 60 – primi anni 70. Il tutto parte da un Hiwatt® custom 100 del '73 da 1973. L'estensione dei controlli tonali è stata ampliata e le frequenze basse sono state compattate. Suoniamo un accordo di La e lasciamo risuonare questo suono!

#### Twang

**LED Arancione:** - Questo modello deriva dall'analisi degli ampli Fender® degli anni 60, compresi il blackface Twin Reverb® del '65 ed il blackface Deluxe Reverb® del '64. Il risultato è un modello di ampli dotato di un classico suono cristallino sulle frequenze alte, ed un buon mordente. Non avremo crunch a meno che non spingeremo il controllo **Drive** verso il fondo.

**LED Blu:** - Questo modello è ispirato ad un certo numero di amplificatori vintage tweed. Sono stati presi in esame un Fender® tweed Deluxe del '53, un Fender® tweed Bassman® del '58 ed un Gibson Explorer del '60 per creare un suono da Rockabilly. Aggiungiamo un po' di riverbero ed uno slap echo e Be-bop-alu-la!

#### Blues

**LED Arancione:** - Cosa otterremo unendo tre dosi di un Marshall® JTM-45 del '65, un cucchiaino di Fender® Bassman® del '58, un po' di Fender® Vibroverb del '63 ed una spruzzata di Supro? L'amplificatore home Blues più "fat" mai sentito. Questo modello oscilla tra puliti leggermente sporchi e drive morbidi. È arrivato il momento di sporcarsi le mani!

\*Tutti i nomi dei prodotti sono marchi registrati dai rispettivi proprietari, i quali non sono in alcun modo associati o affiliati a Line 6. Questi nomi, descrizioni o immagini sono presenti al solo scopo di identificare il prodotto specifico studiato da Line 6 durante la fase di progettazione del modello emulato. HIWATT® è un marchio registrato da Fernandes Company. Inc. FENDER®, TWIN REVERB, DELUXE REVERB e BASSMAN sono marchi registrati da Fender Musical Instruments Corporation.

## Modelli di Ampli, Cabinet ed Effetti

**LED Blu:** - Pronti, partenza, ...VIA! Questo modello è basato su un amplificatore Vox® AC-30 con un'aggiornata circuiteria di controllo tonale. Il risultato è il classico suono del primo pop rock Inglese che ha reso famosi i Beatles e gli Stones.

### Crunch

**LED Arancione:** - Questo suono è stato creato durante l'analisi di un Marshall® Plexi 50 Watt del '68. Questo amplificatore Marshall® è stato utilizzato da diverse band metal. Provate ad ascoltare album quali British Steel, Number of the Beast e Black Out. Il modello presentato offre una più ampia estensione tonale rispetto al Marshall® originale per consentire di pompare le frequenze medie anche con impostazioni di Drive elevate.

**LED Blu:** - Plexi On Fire! Questo modello è basato su un Marshall® Plexi 100 watt del '68 con alcuni extra; la combinazione con un Variac ed il jump dei canali in ingresso contribuiscono a creare l'infame suono "brown" grazie al quale sentiremo le fiamme uscire dal nostro jack! "Dai Dave... Dammi una tregua!"

3•2

### Metal

**LED Arancione:** - Questo modello di ampli è basato su un Mesa/Boogie® Dual Rectifier®. Per lo Spider Valve sono state apportate modifiche specifiche rispetto al tono classico. Il risultato è un ampli con un sapore ideale per il metal moderno. Questo mostro sonoro offre delle frequenze basse compatte, potenti e veloci. Utilizziamo questo modello per ottenere un suono metal compatto, aggressivo e ad alto high.

**LED Blu:** - Questo suono è stato creato per essere un aggressivo modello di amplificatore ad alto gain con un controllo delle frequenze medie in grado di percorrere l'intero spettro tonale con un unico controllo. Il controllo **Mid** di questo modello è in grado di cambiare il carattere della distorsione. Se impostato al minimo, la distorsione avrà le caratteristiche di un pedale Fuzz. Se impostato ad ore 12 emula il suono tipico dei moderni amplificatori high gain. Se impostato al Massimo ci offrirà delle reminescenze di un suono di Classe A. Ovviamente potremo provare anche le posizioni intermedie...

---

\*Tutti i nomi dei prodotti sono marchi registrati dai rispettivi proprietari, i quali non sono in alcun modo associati o affiliati a Line 6. Questi nomi, descrizioni o immagini sono presenti al solo scopo di identificare il prodotto specifico studiato da Line 6 durante la fase di progettazione del modello emulato. VOX® è un marchio registrato da Vox R&D Limited. MARSHALL® è un marchio registrato da Marshall Amplification Plc. MESA/BOOGIE® e RECTIFIER® sono marchi registrati da Mesa/Boogie, Ltd.

## Insane

**LED Arancione:** - Questo modello è una versione “da distruzione” del canale rosso di un Mesa/Boogie® Dual Rectifier®. Combina l'intensità e l'impatto di un Metal Red offrendo però una maggiore estensione sulle frequenze medie ed una maggiore aggressività.

**LED Blu:** - La finalità del modello Insane è di offrire il maggior gain in ingresso possibile per una devastazione Sonora completa. Otterremo un livello di distorsione osceno, mantenendo allo stesso tempo una buona definizione tonale. Il risultato è una maggiore estensione delle basse rispetto ad amplificatori più piccoli. Alziamo al massimo il controllo **Drive** e prepariamoci a dominare!

## Effetti

Un grande suono dell'amplificatore è una parte fondamentale del suono della nostra chitarra. Il processing degli effetti – che siano a rack o dei semplici pedalini – è un'altra parte importante della storia. Il nostro Spider Valve offre un pacchetto di diversi effetti per scolpire il nostro suono.

Tramite il controllo **Modulation** potremo selezionare un chorus/flange, un phaser o un tremolo e per ciascuno di questi effetti potremo stabilire se utilizzarlo in modo tenue o estremo.

Il controllo **Delay** offre un trio di effetti di delay: un delay standard, un tape echo ed uno sweep echo.

Mentre giriamo uno di questi controlli, lo Spider Valve regolerà automaticamente tutti gli aspetti e le impostazioni dell'effetto per offrirci il miglior suono senza dover impazzire con controlli multipli. Potremo dunque passare più tempo a fare musica!

Il controllo Reverb consente di regolare il livello del riverbero.

Utilizzare i piedi

## UTILIZZARE I PIEDI

La serie di pedaliere FBV comprende l'originale FBV e la più compatta FBV Shortboard, dotata di tutti i controlli necessari per gestire lo Spider Valve. Sono anche disponibili le FBV Express per cambiare canale ed utilizzare la funzione tap e la FBV2 per selezionare i canali.

Notare che le pedaliere "Line 6 Floor Board" e "FB4" non funzionano con lo Spider Valve.

Le pedaliere FBV offrono in dotazione il cavo RJ-45. Colleghiamo questo cavo al pannello posteriore dello Spider Valve ed all'ingresso laterale delle FBV. Nel caso in cui dovessi sostituire questo cavo, dovremo cercare un cavo in Categoria 5, 10 Base-T o un cavo RJ-45 con connettore maschio su entrambe le estremità. Potremo trovare questi cavi presso un qualsiasi negozio di computer.

4•1

### FBV2

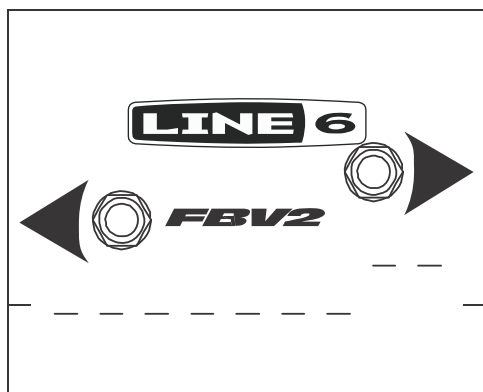

La FBV2 funge da pedaliere di navigazione a 2 pulsanti. Tramite questi pedali potremo navigare tra i 4 canali (i pulsanti A,B,C e D) del nostro Spider Valve.

FBV Express

4•2

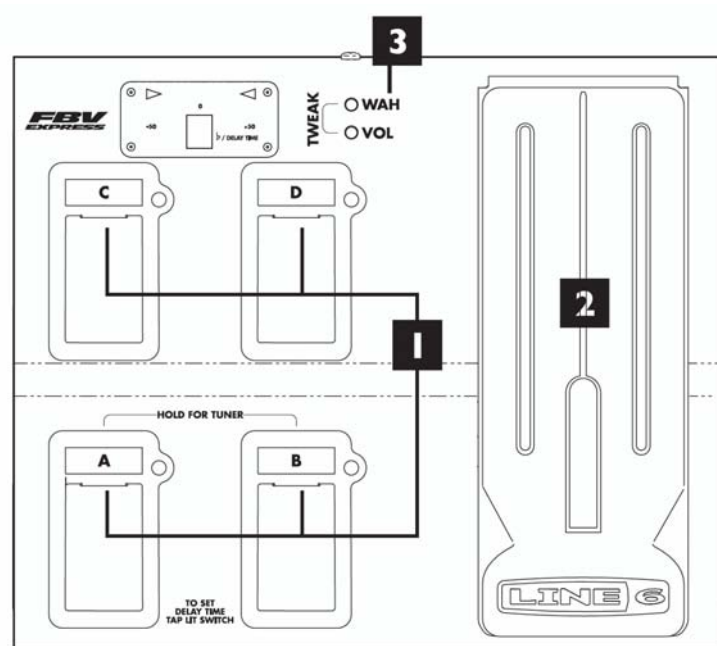

1. **Channel A, B, C e D:** Selezionare uno dei 4 canali di memoria. È anche possibile utilizzare il pedale del canale attivo per impostare il Tap tempo del delay. Premiamo ritmicamente un paio di volte il pedale seguendo il tempo del nostro batterista e saremo agganciati!

2. **Pedale FBV:** Premere il pedale completamente verso il basso per passare dalla gestione del Volume a quella del Wah.

3. **Luci Wah e Volume:** Queste luci ci indicheranno se il pedale è pronto a controllare il Wah o il Volume.

*Nota:* Premere il pedale completamente verso il basso per attivare lo switch tramite il quale poter passare dalla gestione del Wah a quella del Volume e viceversa.

Utilizzare i piedi

Utilizzare l'accordatore con la FBV Express

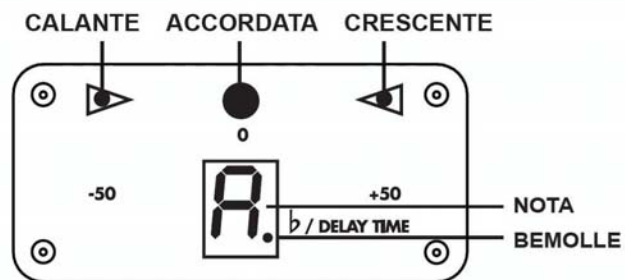
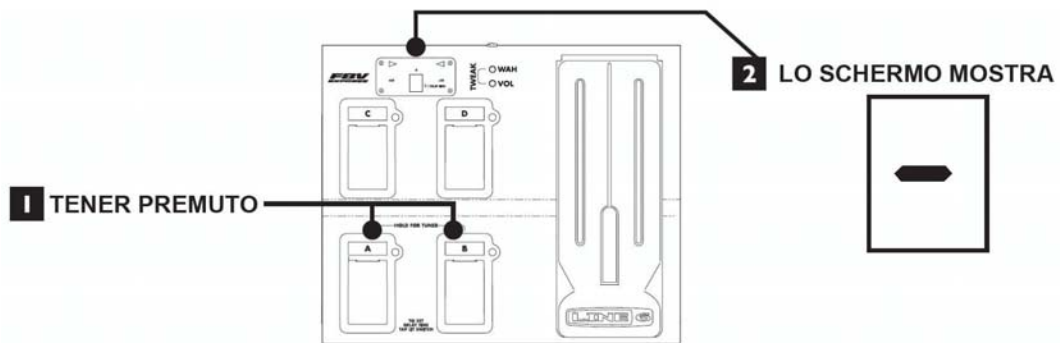

**3** FINITO DI ACCORDARE?  
PREMIAMO UN PEDALE QUALSIASI A, B, C O D

## FBV Shortboard

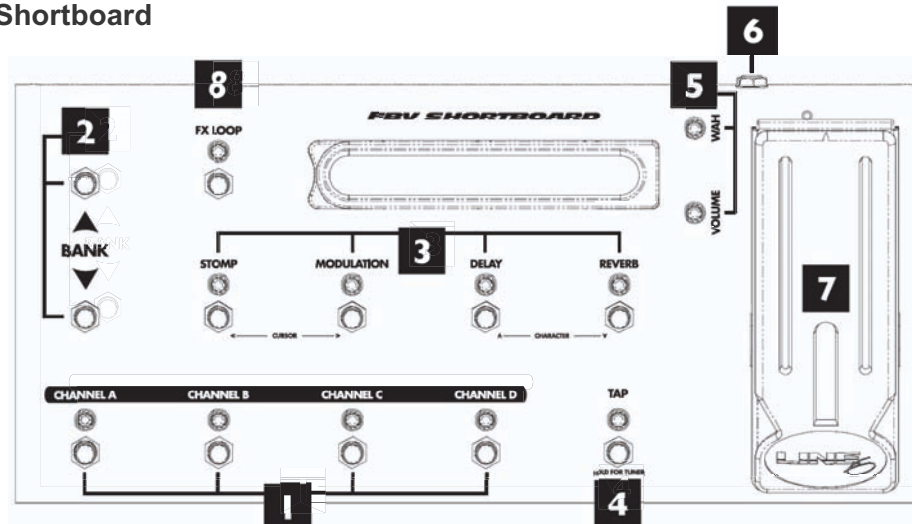

1. **Channel A, B, C e D:** Selezionano uno dei 4 canali di memoria.
2. **Bank Up - Bank Down:** La FBV Shortboard consente di accedere a 9 banchi contenenti 4 canali ciascuno. Il Banco 1 contiene gli stessi 4 canali di memoria che troveremo sui pulsanti A,B,C,D del pannello frontale dello Spider Valve quando non ci sarà nessuna pedaliera FBV collegata.
3. **Stomp/Mod/Delay/Reverb:** Indovinato! Questi pedali attivano e disattivano gli effetti Mod, Delay e Reverb dello Spider Valve esattamente come degli stomp box di una pedaliera. Il pedale Stomp attiva il Distortion Boost (vedi *Funzioni Extra del Pedale Tap*).
4. **Tap/Tuner:** Premiamo ritmicamente un paio di volte il pedale Tap per impostare il tempo del delay. Teniamo premuto il pedale fino a quando non vedremo l'accordatore sul display della pedaliera. Premiamolo nuovamente per uscire dalla modalità accordatore.
5. **Luci Wah e Volume:** Queste luci si illuminano per mostrare se il pedale d'espressione è pronto per gestire il volume o il wah. Nota: Premere il pedale completamente verso il basso per attivare lo switch tramite il quale poter passare dalla gestione del Wah a quella del Volume e viceversa. Se colleghiamo un pedale d'espressione esterno al pannello posteriore della Shortboard, il pedale della Shortboard controllerà il Wah; premendo il pedale completamente verso il basso attiveremo e disattiveremo il wah.
6. **Jack External Pedal:** Possiamo collegare un pedale d'espressione (come il Line 6 EX-1) al Jack da 1/4" nel pannello posteriore della Shortboard; il pedale connesso controllerà il Volume, mentre il pedale della Shortboard controllerà il Wah.

## Utilizzare i piedi

7. **Pedale FBV**: Premere il pedale completamente in avanti per consentire al pedale di gestire il volume o il wah.

8. **FX Loop**: Attiva e disattiva il Noise Gate dello Spider Valve.

### Salvare dalla FBV Shortboard

Per prepararsi a salvare, esploriamo gli user preset di fabbrica per decidere quale tra questi non è per noi indispensabile. Segnamoci il numero del banco e la lettera del canale per poter salvare in quella posizione il nostro nuovo preset.

Per salvare, procedere nel seguente modo:

- Premere **FX LOOP** fino a quando non vedremo la scritta "NAME EDIT".
- Modifichiamo il nome del canale utilizzando i pedali **COMP** e **MOD** per selezionare il carattere ed i pulsanti **DELAY** e **REVERB** per modificare il numero o la lettera.
- Utilizziamo i pedali **Bank Up** e **Bank Down** per selezionare il banco all'interno del quale vorremo salvare.
- Premiamo il pedale **A**, **B**, **C** o **D** per memorizzare il preset in quella posizione.
- Il display mostrerà la scritta "SAVING". Congratulazioni, lavoro compiuto!

# MANUTENZIONE E RISOLUZIONE PROBLEMI

## Valvole

Gli amplificatori Spider Valve 112 e 212 combo includono 2 valvole di preamplificazione Cinesi 12AX7-B e 2 valvole all'amplificatore di potenza Sovtek 5881. Lo Spider Valve HD100 2 include valvole di preamplificazione Cinesi 12AX7-B e 4 valvole all'amplificatore di potenza Sovtek 5881.

Teniamo a mente che le valvole sono come i pneumatici di una macchina – con l'uso si consumano e devono essere sostituite. Il volume e la durata delle nostre suonate influiranno sulla frequenza con il quale dovremo sostituire le valvole. Se si suona con grande frequenza, sostituire le valvole una volta all'anno è normale. Nella maggior parte dei casi le valvole del preamplificatore possono durare il doppio, se non di più.

Per quanto riguarda le valvole del preamplificatore è consigliabile utilizzare esclusivamente valvole 12AX7-B Cinesi per mantenere il suono originale dell'amplificatore. Cambiare sempre le due valvole in nello stesso momento dal momento che una valvola usurata può condizionare il funzionamento di una valvola funzionante.

Quando si devono cambiare le valvole dell'amplificatore di potenza, utilizzare esclusivamente un set di valvole abbinato Sovtek 5881 ed assicurarsi di bilanciarle correttamente per ottimizzare il suono e la durata delle valvole.

## Manutenzione e Risoluzione Problemi per le Valvole

La maggior parte dei problemi che si possono presentare nell'amplificatore (scricchiolii, crack, sotto-alimentazioni, risposta impastata dei bassi, ecc.) possono essere causati da valvole difettose o scariche. Se iniziamo a sentire il suono deteriorarsi, potrebbe essere giunto il momento di cambiare le valvole. Ecco alcuni possibili sintomi:

- Suono fiacco o scuro, nonostante le impostazioni tonali
- notevole perdita di risposta delle frequenze basse
- Uscita tonale scostante – alcune note sembrano di volume più alto di altre
- Rumorosità dell'amplificatore
- Suono scarno
- L'amplificazione sembra debole e con basso volume d'uscita
- L'amplificatore ha una potenza d'uscita oscillante
- Il volume d'uscita decade rapidamente – scarso sustain delle note
- Suono con Pop accompagnato da luci intermittenti delle valvole
- La comparsa di piccole macchie bianche all'interno delle valvole – la valvola si è rotta e deve essere sostituita.

## Manutenzione e risoluzione problemi

Anche se tutto sembra funzionare correttamente è comunque una buona idea sostituire le valvole dell'amplificatore di potenza ogni 12-24 mesi (a seconda dell'uso) e verificarne ed eventualmente regolare il bilanciamento. Assicuratevi di leggere e comprendere attentamente le norme di sicurezza – questa operazione è pericolosa e dovrebbe essere eseguita unicamente da centri di assistenza Line 6 autorizzati! Per maggiori informazioni contattare il centro d'assistenza Line 6.

Le valvole del preamplificatore dovrebbero essere sostituite unicamente nel momento in cui diventano rumorose, risultino danneggiate o "microfoniche". Quando una valvola del preamplificatore diventa "microfonica", inizia a diventare sensibile alle vibrazioni ed il suono risulta essere molto sottile e squillante come se ci fosse il feedback proveniente da un microfono. Un buon metodo per verificare su una valvola sta subendo questo processo è di colpire molto leggermente la valvola con una matita. Se si sente il suono del colpo risuonare nell'amplificatore, la valvola dovrebbe essere sostituita. È anche possibile che una valvola del preamplificatore difettosa non consenta in alcun modo il passaggio del suono, ma solitamente prima che questo avvenga, le valvole diventano "microfoniche".

5•2

### Risoluzione Problemi Generali

Ecco alcuni consigli per la risoluzione di eventuali problemi non legati alle valvole:

- Assicurarsi che i cavi, la chitarra, effetti e cabinet esterni siano funzionanti e collegati correttamente.
- Se pensate che ci sia qualcosa che non va con l'amplificatore, collegate la chitarra direttamente all'ampli senza collegare altri dispositivi. In tal modo potrete appurare se il problema proviene dall'ampli.
- Scollegare gli altoparlanti interni e collegare un cabinet esterno per verificare se il problema è legato all'amplificatore.

### Fusibili

Lo Spider Valve possiede due fusibili sostituibili. Entrambi devono essere perfettamente funzionanti affinché l'amplificatore funzioni correttamente.

Il fusibile principale è collocato nel pannello posteriore, subito sotto il connettore del cavo d'alimentazione. Per aprire l'alloggiamento del fusibile è necessario spingere la linguetta superiore ed inferiore l'una verso l'altra con le unghie e tirare fuori l'alloggiamento. Se non ci riuscite, utilizzate un piccolo cacciavite per tirare prima una linguetta poi l'altra. Se il fusibile principale dovesse saltare, potrebbe trattarsi di un picco di voltaggio proveniente dalla presa di corrente. Provate ad inserirne un altro e vedete cosa accade.

## **Manutenzione e risoluzione problemi**

Il fusibile di protezione delle valvole è posizionato in un alloggiamento separato sul retro. Girare il coperchio dell'alloggiamento in senso anti-orario per rimuovere il fusibile. Il fusibile protegge la circuiteria delle valvole e solitamente salta se le valvole sono danneggiate.

Se dovete sostituire un fusibile, assicuratevi di utilizzare lo stesso identico tipo con gli stessi valori specificati sul pannello posteriore dell'ampli.